

ES

INSTRUCCIONES
REFRIGERADOR DE AIRE



Índice

Indicaciones sobre el uso de este manual 2

Seguridad..... 2

Información sobre el aparato..... 5

Transporte y almacenamiento 7

Montaje y puesta en funcionamiento 7

Manejo 10

Accesorios adquiribles con posterioridad..... 14

Fallos y averías 14

Mantenimiento..... 15

Anexo técnico 19

Eliminación de residuos 20

Indicaciones sobre el uso de este manual

Símbolos



Advertencia debido a la tensión eléctrica

Este símbolo indica que existen peligros para la vida y la salud de las personas debido a la tensión eléctrica.



Advertencia

Esta palabra advierte de un peligro con un nivel de riesgo medio que, de no evitarse, puede tener como consecuencia la muerte o lesiones graves.



Cuidado

Esta palabra advierte de un peligro con un nivel de riesgo bajo que, de no evitarse, puede tener como consecuencia lesiones leves o moderadas.

Indicación

Esta palabra hace referencia a informaciones importantes (p. ej. daños materiales) pero no a peligros.



Información

Las indicaciones con este símbolo le ayudan a ejecutar su trabajo de manera rápida y segura.



Tener en cuenta el manual

Las notas con este símbolo indican que debe tenerse en cuenta el manual.

Usted puede descargar la versión actual de este manual y la declaración de conformidad UE en el siguiente enlace:

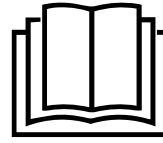

PAE 22



<https://hub.trotec.com/?id=44207>

Seguridad

¡Lea detenidamente este manual de instrucciones antes de poner en funcionamiento o usar este aparato y manténgalo siempre a su alcance en el lugar de montaje o cerca del aparato!



Advertencia

Lea todas las indicaciones de seguridad e instrucciones.

El incumplimiento de las indicaciones de seguridad o las instrucciones puede provocar descargas eléctricas, incendios y/o lesiones graves.

Conserve las indicaciones de seguridad e instrucciones para el futuro.

Este aparato puede ser utilizado por niños a partir de 8 años y mayores, así como por personas con facultades físicas, sensoriales o mentales restringidas, o con falta de experiencia y conocimientos, si lo hacen bajo supervisión o si han sido instruidos en relación con el uso seguro del aparato y los peligros resultantes de ello.

Los niños no pueden jugar con el aparato. La limpieza y el mantenimiento a cargo del usuario no pueden ser realizados por niños sin supervisión.

- No ponga en marcha ni coloque el aparato en estancias o espacios cerrados potencialmente explosivos.
- No ponga el aparato en funcionamiento en atmósferas agresivas.
- Coloque el aparato vertical y firme sobre una superficie horizontal y estable.
- Espere, después de una limpieza húmeda, a que el aparato se seque. No lo ponga en marcha mojado.
- No maneje ni accione el aparato si tiene las manos húmedas o mojadas.
- No permita que caiga agua directamente sobre el aparato.
- No tape el aparato durante su funcionamiento.
- No se sienta sobre el aparato.
- No se trata de un juguete. Mantenga a los niños y los animales lejos del aparato. Utilice el aparato exclusivamente bajo vigilancia.

- Vigile el aparato ocasionalmente durante su funcionamiento.
- Compruebe, cada vez que vaya a usar el aparato, los posibles daños en los accesorios y las piezas de conexión. No use aparatos o partes de ellos que estén dañados.
- Asegúrese de que todos los cables eléctricos que se encuentran fuera del aparato estén protegidos de cualquier tipo de daño (p.ej. daños causados por animales). ¡No utilice nunca el aparato si detecta daños en los cables eléctricos o la conexión a la red eléctrica!
- La conexión a la red eléctrica debe cumplir las indicaciones especificadas en el Anexo técnico.
- Inserte la clavija de alimentación en una toma de corriente debidamente protegida.
- Seleccione las extensiones del cable de alimentación tomando en consideración la potencia del aparato, la longitud del cable y el uso previsto. Desenrolle completamente el cable alargador. Evite una sobrecarga eléctrica.
- No use nunca el aparato si detecta daños en la clavija o en el cable de alimentación.
Si el cable de alimentación de este aparato sufre daños tiene que ser sustituido por el fabricante o su servicio de atención al cliente, o por una persona con una cualificación similar, con el fin de evitar riesgos.
¡Los cables de alimentación defectuosos suponen un serio peligro para la salud!
- Antes de realizar trabajos de mantenimiento, conservación o reparación del aparato desenchufe el cable de alimentación de la toma de corriente cogiéndolo por la clavija.
- En caso de que no vaya a utilizar el aparato apáguelo y desenchufe el cable de alimentación de la toma de corriente.
- Al realizar la colocación, considere la distancia mínima respecto a las paredes y objetos, así como las condiciones de almacenamiento y servicio conforme al Anexo técnico.
- Asegúrese de que la entrada y la salida de aire están libres.
- Asegúrese de que el lado de aspiración siempre esté libre de suciedad y objetos sueltos.
- No introduzca nunca objetos o alguna parte de su cuerpo dentro del aparato.
- No retire del aparato ninguna señal de seguridad, pegatina o etiqueta. Asegúrese de que todas las señales de seguridad, pegatinas y etiquetas se mantienen siempre legibles.
- Transporte el aparato exclusivamente en posición vertical y con el depósito de agua vacío.
- Vacíe y limpie el depósito de agua antes del almacenamiento o el transporte. No beba el agua que sale. ¡Riesgo para la salud!
- No debe haber agua en el depósito de agua cuando el aparato no está en uso.
- Asegúrese de que los objetos cercanos al dispositivo no se humedezcan ni mojen. Si se produce humedad, reduzca la producción. Encienda el aparato en un nivel de funcionamiento bajo. Si no se puede reducir la producción, utilice el aparato solo periódicamente. En caso necesario, apague por completo el aparato durante un instante. Asegúrese de que los materiales absorbentes, como alfombras, cortinas, visillos o manteles, no se humedezcan.
- Tenga en cuenta que una humedad alta puede promover el crecimiento de organismos biológicos en el entorno.
- Asegúrese de que el agua del depósito de agua se cambie cada 3 días. De lo contrario, existe el riesgo que en el depósito de agua se creen microorganismos que lleguen al aire o al agua y supongan un riesgo para la salud.
- Llene el depósito de agua exclusivamente con agua fresca potable, cubitos de hielo y/o bloques de hielo apropiados.
- Los bloques de hielo no son juguetes. Mantenga a los niños y los animales lejos de ellos.
- No abra nunca los bloques de hielo. El líquido de los bloques de hielo puede ocasionar daños a la salud.
- No ingiera el hielo que se puede formar en los bloques de hielo. ¡Riesgo para la salud!
- Deje de usar este aparato si se le ha caído o si muestra señales claras de haber sufrido daños.
- Use exclusivamente piezas de recambio originales, pues de lo contrario no se puede garantizar el funcionamiento adecuado y seguro del equipo.
- Use pilas del tipo AAA.
- No inserte pilas recargables en el mando a distancia.
- No cargue nunca pilas que no sean recargables.
- No se deben utilizar juntos diferentes tipos de pilas ni pilas nuevas y usadas.
- Coloque las pilas en el compartimento de las pilas atendiendo a la polaridad correcta.
- Retire las pilas descargadas. Las pilas contienen sustancias peligrosas para el medio ambiente. Elimine las pilas de acuerdo con la legislación nacional (véase el capítulo Eliminación).
- Retire las pilas del mando a distancia si no va a utilizar el aparato durante un largo periodo de tiempo.
- ¡No cortocircuite nunca los terminales de alimentación del compartimento de las pilas!

- ¡No ingiera pilas! ¡La ingestión de una pila puede provocar graves quemaduras internas en 2 horas! ¡Las quemaduras pueden provocar la muerte!
- Si cree que se ha ingerido una pila o que ha entrado en el cuerpo de otro modo, ¡acuda inmediatamente a un médico!
- Mantenga las pilas nuevas y usadas, así como el compartimento de las pilas abierto, fuera del alcance de los niños.
- Si el compartimento de las pilas no cierra de forma segura, deje de utilizar el aparato a través del mando a distancia.
- Apague el aparato y desenchufe el cable de alimentación de la toma de corriente antes de limpiar el aparato o llenar el depósito de agua.
- No pase el cable de alimentación por delante de la salida de aire ni por sus inmediaciones.
- Para no dañar el aislamiento del cable de alimentación, no lo enrolle alrededor del aparato ni lo retuerza. No coloque ningún objeto sobre el cable de alimentación.

Uso adecuado

Use el aparato exclusivamente para refrigerar espacios cerrados, respetando los datos técnicos.

El uso adecuado incluye la refrigeración del aire de:

- Viviendas
- Museos
- Almacenes y archivos
- Librerías
- Centrales telefónicas y salas de ordenadores

Cualquier uso distinto al uso adecuado se considera un uso incorrecto.

Uso incorrecto razonablemente previsible

- No coloque el aparato sobre una superficie mojada o encharcada, p. ej. cerca de sumideros.
- No coloque encima del aparato objetos, como p.ej. ropa.
- No use el aparato al aire libre.
- No utilice el aparato en las proximidades de piscinas, bañeras o duchas.
- No introduzca nunca el aparato debajo del agua.
- No realice por su cuenta ninguna modificación estructural, ampliaciones o reformas en el aparato.

Cualificación del personal

Las personas que usen este aparato deben:

- ser conscientes de los peligros resultantes del trabajo con equipos eléctricos en un entorno húmedo.
- haber leído y comprendido el manual y en especial el capítulo Seguridad.



Aquellos trabajos de mantenimiento que requieran abrir la carcasa solo pueden ser realizados por empresas especializadas en electricidad o por el fabricante.

Señales de seguridad y placas en el aparato

Indicación

No retire del aparato ninguna señal de seguridad, pegatina o etiqueta. Asegúrese de que todas las señales de seguridad, pegatinas y etiquetas se mantienen siempre legibles.

El aparato tiene colocadas las siguientes señales de seguridad y placas:

Símbolos	Significado
	Este símbolo en el aparato indica que el filtro debe ser revisado y limpiado si es necesario cada vez que se vaya a poner en funcionamiento. Cambie el filtro si está defectuoso. No coloque nunca el filtro en el aparato mientras esté húmedo. Espere a que el filtro se haya secado.
	Este símbolo del aparato indica que el depósito de agua debe limpiarse cada 3 días. Sustituya el agua del depósito de agua cada 3 días. Desconecte el aparato de la electricidad antes de limpiar el depósito de agua.

El aparato cuenta con la siguiente etiqueta en alemán y inglés.

Opere el aparato junto con el adaptador suministrado por el fabricante.

Peligros residuales



Advertencia debido a la tensión eléctrica

¡Los trabajos en componentes eléctricos pueden ser realizados por una empresa especializada autorizada!



Advertencia debido a la tensión eléctrica

¡Peligro de descarga eléctrica!
El aparato no está protegido contra el agua.
¡Existe peligro de que se produzca una descarga eléctrica!
¡No utilice nunca el aparato en zonas en las que pueda entrar agua que gotee, salpique o corra, ni lo sumerja en agua!



Advertencia debido a la tensión eléctrica

¡Peligro de descarga eléctrica!
Si el aparato entra en contacto con el agua, existe riesgo de sufrir una descarga eléctrica.
¡No utilice este aparato en el entorno inmediato de bañeras, duchas o piscinas!



Advertencia debido a la tensión eléctrica

Antes de realizar cualquier trabajo en el aparato quite la clavija de alimentación de la toma de corriente. No toque la clavija de alimentación con las manos húmedas o mojadas.
Retire el cable de alimentación de la toma de corriente tirando de él por la clavija.



Advertencia

El líquido de los bloques de hielo puede ocasionar daños a la salud.
En caso de ingerir el líquido, acuda inmediatamente al centro de salud.
En caso de que el líquido entre en contacto con los ojos, lávelos abundantemente con agua y acuda inmediatamente a un oculista.



Advertencia

Este aparato puede suponer un peligro si es empleado indebidamente por personas no instruidas o con fines diferentes al previsto. ¡Tenga en cuenta la cualificación del personal!



Advertencia

El aparato no es un juguete y no puede caer en manos de los niños.



Advertencia

¡Peligro de asfixia!
No deje el material de embalaje descuidado. Podría convertirse en un juguete peligroso para los niños.

Indicación

No ponga el aparato en funcionamiento sin colocar los filtros de aire en la entrada de aire.

Sin filtro de aire, el interior del aparato se ensucia mucho. Esto puede mermar su rendimiento y dañarlo.

Comportamiento en casos de emergencia

1. Desconecte el aparato.
2. Desconecte el aparato de la electricidad: Retire el cable de alimentación de la toma de corriente tirando de él por la clavija.
3. No vuelva a conectar a la electricidad un aparato que esté roto.

Información sobre el aparato

Descripción del aparato

El refrigerador de aire enfría espacios mediante frío por evaporación para lograr un clima de temperaturas agradables.

El aparato se llena con agua fría o, si se desea, cubitos y/o bloques de hielo para enfriar el flujo de aire caliente en el filtro de evaporación y, a través del ventilador, volverlo a expulsar al exterior como aire frío.

Además de la función de refrigeración, el aparato también se puede utilizar para refrescar el aire: gracias al filtro de aire integrado y a la estructura en forma de panal del filtro de evaporación, el aire absorbido se filtra y humidifica.

La velocidad del ventilador se puede ajustar en cuatro niveles.

La dirección de soplado del aire enfriado se puede ajustar manualmente mediante las persianas de ventilación y también adicionalmente mediante el modo swing automático.

El aparato dispone de un modo nocturno que permite el funcionamiento silencioso durante las horas de sueño.

Además, el aparato puede apagarse automáticamente con retardo mediante la función temporizador.

El aparato se puede manejar tanto a través del cuadro de mando del aparato como mediante el mando a distancia infrarrojo.

El aparato se puede operar de forma eficiente energéticamente. Si no se acciona ningún elemento de mando durante 40 segundos, los ledes se apagan automáticamente. El aparato se apaga automáticamente después de 15 horas sin haberse utilizado el cuadro de mando.

El aparato no está protegido contra el agua (IPX0).

Representación del aparato

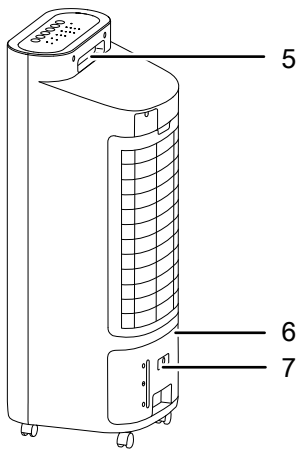
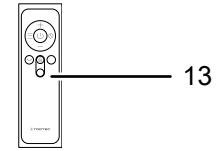
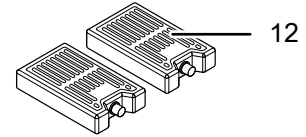
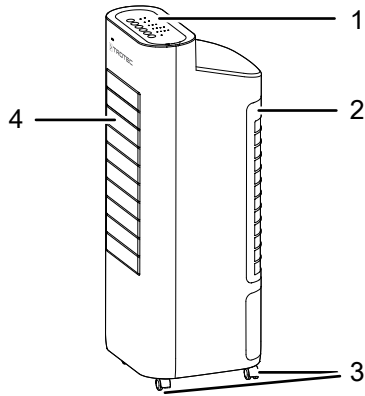

Nº	Denominación
1	Cuadro de mando
2	Entrada de aire con filtro de aire, soporte para el filtro de aire y filtro de evaporación
3	Ruedas de transporte
4	Salida de aire con persianas de ventilación regulables y persianas de ventilación para la función de oscilación
5	Asa de transporte
6	Depósito de agua con indicador del nivel de llenado
7	Tecla de bloqueo del depósito de agua
8	Filtro de agua
9	Filtro de evaporación
10	Filtro de aire
11	Soporte para el filtro de aire
12	Bloques de hielo
13	Mando a distancia

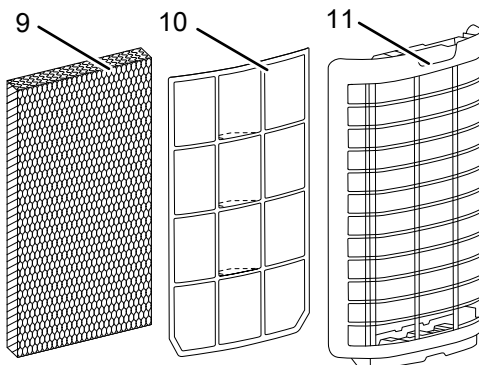
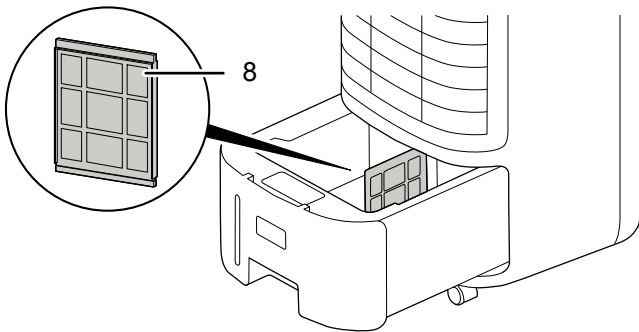

Transporte y almacenamiento

Indicación

Si usted almacena o transporta el aparato indebidamente, este puede dañarse. Tenga en cuenta las informaciones relativas al transporte y almacenamiento del aparato.

Transporte

El aparato está dotado de ruedas de transporte para que poder transportarlo con facilidad.

El equipo está dotado una manija para que pueda ser transportado fácilmente.

Tenga en cuenta las siguientes indicaciones **antes** de cada transporte:

- Desconecte el aparato.
- Retire el cable de alimentación de la toma de corriente tirando de él por la clavija.
- Vacíe el depósito de agua.
- No utilice el cable de alimentación como cuerda de tracción.
- Haga rodar el aparato únicamente sobre superficies firmes y planas.

Tenga en cuenta las siguientes indicaciones **después** de cada transporte:

- Coloque el aparato en posición vertical después de transportarlo.

Almacenamiento

Tenga en cuenta las siguientes indicaciones **antes** del almacenamiento:

- Vacíe y limpie el depósito de agua antes del almacenamiento (véase el capítulo Mantenimiento).
- Deje secar el filtro de evaporación antes de guardarlo. De lo contrario el aparato puede expedir olor a moho cuando se vuelva a poner en funcionamiento.
- Retire el cable de alimentación de la toma de corriente tirando de él por la clavija.

Mientras no esté utilizando el aparato, proceda a almacenarlo cumpliendo las siguientes condiciones:

- Almacene el aparato seco y protegido de las heladas y el calor.
- Almacene el aparato en posición vertical en un lugar protegido del polvo y la irradiación solar directa.
- Proteja el aparato del polvo con una funda si fuera necesario.
- No coloque otros aparatos u objetos sobre el aparato para así evitar posibles daños en el aparato.
- Extraiga las pilas del mando a distancia.

Montaje y puesta en funcionamiento

Volumen de suministro

- 1 x Aparato
- 1 x filtro de evaporación
- 1 x filtro de aire
- 2 x bloques de hielo
- 1 x mando a distancia (sin pilas)
- 1 x manual

Desembalaje del aparato

1. Abra la caja y extraiga el aparato.
2. Retire todo el envoltorio del aparato.
3. Desenrolle completamente el cable de alimentación. Preste atención a que el cable de alimentación no esté dañado y no lo dañe al desenrollarlo.

Puesta en funcionamiento

Al colocar el aparato, observe las distancias mínimas respecto a paredes y objetos conforme al capítulo Anexo técnico.

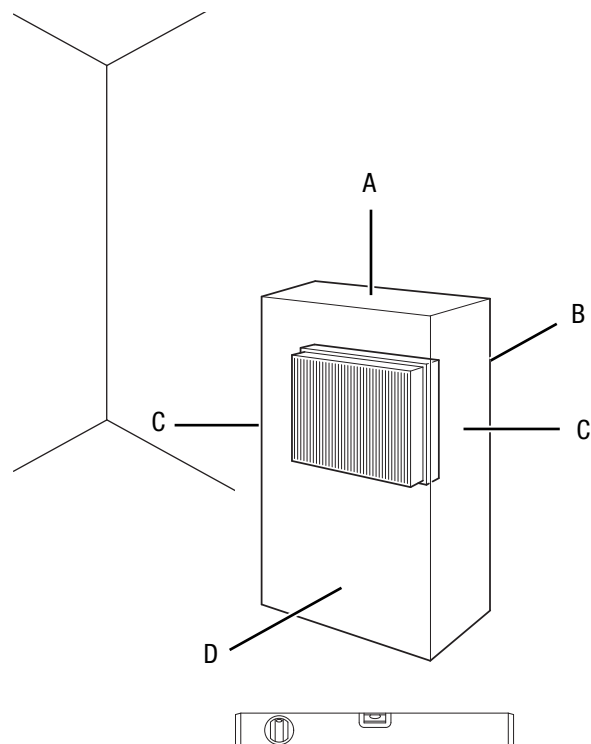

- Antes de poner el aparato nuevamente en marcha compruebe el estado del cable de alimentación. Si tiene dudas al respecto, llame al servicio de atención al cliente.
- Coloque el aparato vertical y firme sobre una superficie horizontal y estable.
- Al conectar el cable de alimentación, asegúrese de que no constituya un obstáculo ni se pueda enredar con otros cables, especialmente si se ha colocado el aparato en el centro de la habitación. Utilice puentes para el cableado.

- Asegúrese de que los cables alargadores estén totalmente desenrollados y extendidos.
- Preste atención a que la corriente de aire no se vea obstaculizada por cortinas u otros objetos.

Tenga en consideración las siguientes indicaciones antes de poner en marcha el aparato después de un período de no utilización o de almacenamiento:

- Limpie la carcasa y el depósito de agua antes de la nueva puesta en marcha (véase el capítulo Mantenimiento).

Colocar las pilas para el mando a distancia



Advertencia debido a la tensión eléctrica

No toque el compartimento de las pilas con las manos húmedas o mojadas.

Indicación

¡No ponga en funcionamiento el aparato con baterías recargables!

Tenga en cuenta los datos técnicos para la puesta en funcionamiento.

1. Presione la parte superior de la parte posterior del mando a distancia y extraiga la tapa de las pilas del mando a distancia.
2. Introduzca dos pilas en el compartimento de las pilas atendiendo a la polaridad correcta.
3. Vuelva a colocar la tapa de las pilas en el mando a distancia.

Llenar el depósito de agua

Para la refrigeración, el aparato requiere agua potable fresca.

Indicación

Llene el aparato exclusivamente con agua potable fresca. La temperatura del agua solo puede alcanzar un máximo de 40 °C.



Información

Sustituya el agua cada 3 días para prevenir la formación de bacterias.



Información

El aparato dispone además de un filtro de agua. El filtro de agua se ubica entre el lado derecho e izquierdo del depósito de agua. A través de la bomba se conduce el agua del lado izquierdo al derecho del depósito de agua y, de esa forma, se limpia.

Tenga en cuenta las siguientes indicaciones antes de utilizar bloques de hielo:

- Coloque los bloques de hielo antes de su uso durante al menos 4 horas en un congelador.
- Introduzca los bloques de hielo en el depósito de agua antes de llenarlo con agua.



Información

Al utilizar bloques de hielo con temperaturas exteriores elevadas, puede aparecer en el depósito de agua agua condensada que goteará sobre el suelo.

1. Desconecte el aparato de la red de alimentación eléctrica antes de proceder al llenado de agua o a la colocación de bloques de hielo en el aparato.
2. Desbloquee el depósito de agua (6) presionando la tecla de bloqueo del depósito de agua (7).

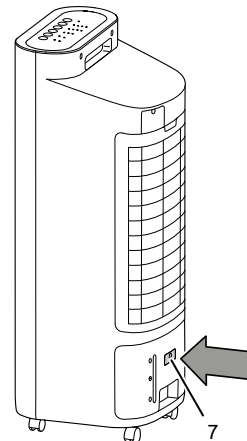

3. Extraiga el depósito de agua del aparato.

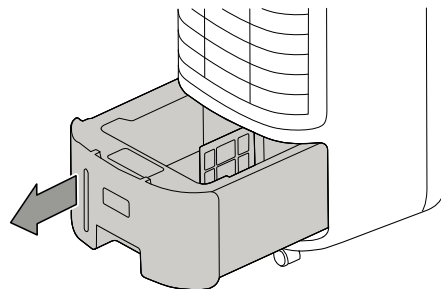

4. Llene el depósito de agua exclusivamente con agua potable fresca. Para una mayor refrigeración, también puede añadir cubitos de hielo de agua potable.
 - ⇒ Tenga en cuenta el nivel máximo y mínimo de llenado marcado por el indicador del nivel de llenado. El depósito de agua debe estar lleno al menos hasta el nivel mínimo para que la bomba pueda funcionar.

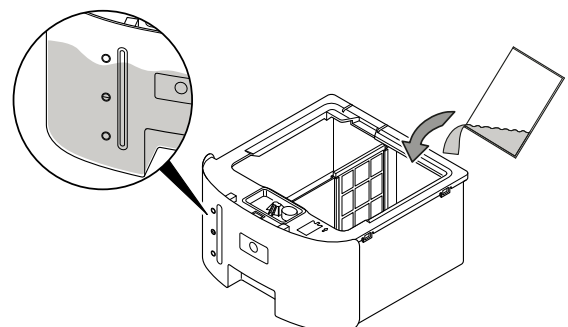

5. En caso necesario, introduzca los bloques de hielo en el compartimento derecho del depósito de agua para alcanzar un mayor rendimiento de refrigeración.

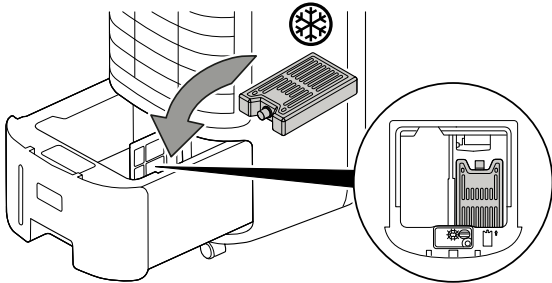

Información

Los bloques de hielo solo se pueden introducir en el compartimento derecho del depósito de agua, pues de lo contrario la bomba se bloquea.

6. Vuelva a insertar el depósito de agua.

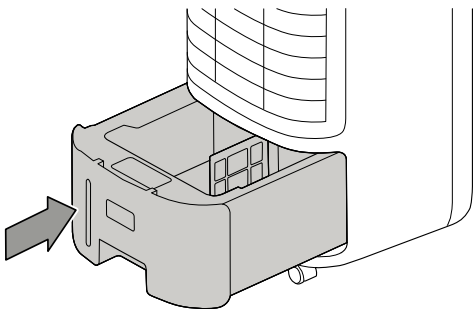

7. Bloquee el depósito de agua presionando la tecla de bloqueo del depósito de agua (7).

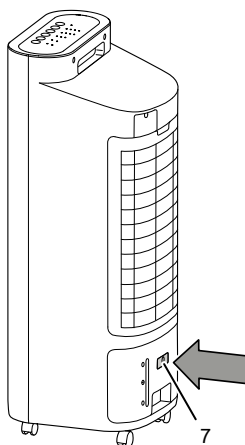

8. Asegúrese de que el exterior del aparato no esté mojado ni húmedo. En caso contrario, séquelo con un paño.

Colocar el filtro de evaporación y el filtro de aire

Indicación

En el modo de funcionamiento Refrigeración, el aparato debe utilizarse siempre con filtro de evaporación, puesto que de lo contrario la *Refrigeración* no funciona.

Indicación

No ponga el aparato en funcionamiento sin colocar los filtros de aire en la entrada de aire.

Sin filtro de aire, el interior del aparato se ensucia mucho. Esto puede mermar su rendimiento y dañarlo.

- Asegúrese antes de encender el aparato de que el filtro de evaporación y el filtro de aire están correctamente colocados.

Configuración de las persianas de ventilación.

- Ajuste las persianas de ventilación de la salida de aire antes de encender el aparato.

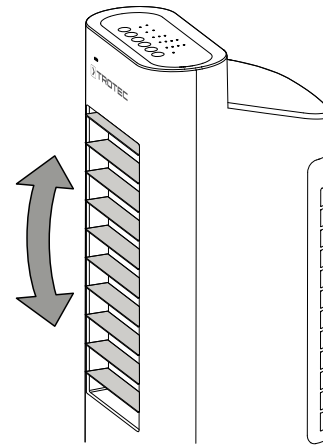

Conectar el cable de alimentación

- Inserte la clavija de alimentación en una toma de corriente debidamente protegida.

Manejo

- Evite que las puertas y ventanas estén abiertas.

Cuadro de mando

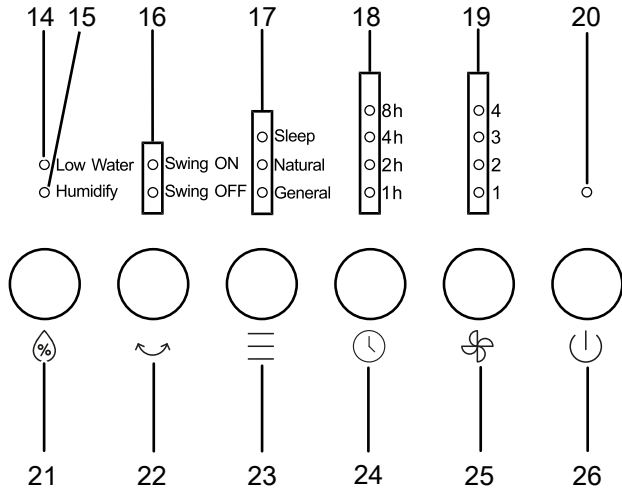

N.º	Denominación	Significado
14	Led <i>Low Water</i>	Parpadea cuando el nivel de agua es bajo
15	Led <i>Humidify</i>	Se enciende cuando está activado el modo de funcionamiento <i>Refrigeración</i>
16	Led <i>Swing ON</i> Led <i>Swing OFF</i>	Se enciende cuando está activada la función de oscilación Se enciende cuando está desactivada la función de oscilación
17	Led <i>Sleep</i> Led <i>Natural</i> Led <i>General</i>	Se enciende cuando está activado el modo de funcionamiento: - <i>Sleep</i> (modo nocturno) - <i>Natural</i> (enfriamiento del aire) - <i>General</i> (ventilación)
18	Ledes <i>Horas</i>	Cuando el temporizador está activado, indica el número de horas entre 1 y 15 a partir de la combinación de los ledes de 1 h, 2 h, 4 h y/o 8 h. Los ledes correspondientes muestran la suma del número de horas deseado y se iluminan de color amarillo.
19	Led 1 Led 2 Led 3 Led 4	Indicador de la velocidad del ventilador Velocidad 1 = baja Velocidad 2 = media Velocidad 3 = alta Velocidad 4 = máxima
20	Piloto de funcionamiento	Se ilumina cuando el aparato está en funcionamiento Se activa o desactiva a través de la tecla <i>On / Standby</i>
21	Tecla <i>Humidify</i>	Activar o desactivar el modo <i>Refrigeración</i>

N.º	Denominación	Significado
22	Tecla <i>Swing</i>	Activar o desactivar la función de oscilación
23	Tecla <i>Mode</i>	Selector del modo de funcionamiento: - <i>Sleep</i> (modo nocturno) - <i>Natural</i> (enfriamiento del aire) - <i>General</i> (ventilación)
24	Tecla <i>Timer</i>	Activar o desactivar el temporizador: 1 h a 15 h
25	Tecla <i>Speed</i>	Configurar la velocidad del ventilador
26	Tecla <i>On / Standby</i>	Encender o apagar el aparato



Advertencia debido a la tensión eléctrica

¡Peligro de descarga eléctrica!
El aparato no está protegido contra el agua.
¡Existe peligro de que se produzca una descarga eléctrica!
¡No utilice nunca el aparato en zonas en las que pueda entrar agua que gotee, salpique o corra, ni lo sumerja en agua!

Encender el aparato

Después de haber colocado el aparato tal y como se describe en el capítulo Puesta en funcionamiento, y una vez operativo, puede encenderlo:

1. Presione la tecla *On / Standby* (26) del aparato.
 - ⇒ Suena una señal acústica.
 - ⇒ El aparato se inicia automáticamente en el modo *Funcionamiento continuo*.
 - ⇒ Se iluminan el *piloto de funcionamiento* (20) y el led 1 (19) del primer nivel de la velocidad del ventilador.

Ajustar el modo de funcionamiento

El aparato dispone de los siguientes modos de funcionamiento:

- *Refrigeración del aire*
- *Ventilación*
- *Enfriamiento del aire*
- *Modo nocturno*

Refrigeración del aire

El modo de funcionamiento *Refrigeración* se puede activar en todos los modos de funcionamiento.

En el modo de funcionamiento *Refrigeración* se activa la bomba y el agua se distribuye a través del filtro de evaporación para enfriar el aire en circulación. Cuando el depósito de agua está vacío, parpadea el led *Low Water* (14).

Proceda de la siguiente manera para configurar la *Refrigeración*:

- ✓ El depósito de agua (6) contiene agua hasta el nivel mínimo de llenado.
- 1. Pulse la tecla *Humidify* (21).
 - ⇒ El led *Humidify* (15) se ilumina.
 - ⇒ La bomba se activa.
- 2. Pulse la tecla *Speed* (25) para configurar velocidad del ventilador.
 - ⇒ El led correspondiente a la velocidad del ventilador seleccionada se enciende.
- 3. Pulse de nuevo la tecla *Humidify* (21) si desea desactivar la *Refrigeración*.
 - ⇒ El led *Humidify* (15) se apaga.
 - ⇒ El aparato continúa en marcha en el modo de funcionamiento configurado previamente.

Indicación

Durante el modo de funcionamiento *Refrigeración* no se deben extraer el filtro de aire y de evaporación, puesto que en ese caso gotearía agua desde el filtro hacia abajo en el interior del aparato.

Ventilación

En el modo de funcionamiento *Ventilación* puede seleccionar cualquiera de los cuatro niveles de velocidad disponibles.

Proceda de la siguiente manera para configurar la *Ventilación*:

1. Pulse la tecla *Mode* (24) hasta que se ilumine el led *General* (17).
2. Pulse la tecla *Speed* (25) para configurar la velocidad del ventilador que desee.
 - ⇒ El led correspondiente a la velocidad del ventilador seleccionada (19) se enciende.

Enfriamiento del aire

En el modo de funcionamiento *Enfriamiento del aire* la velocidad de ventilación aumenta y disminuye para generar una agradable corriente de aire natural.

Proceda de la siguiente manera para configurar el *Enfriamiento del aire*:

1. Pulse la tecla *Mode* (23) hasta que se ilumine el led *Natural* (17). La velocidad del ventilador arranca en el nivel 1.
2. Si desea modificar la velocidad del ventilador previamente configurada, pulse la tecla *Speed* (25) para ajustar la velocidad del ventilador a sus preferencias.
 - ⇒ El led correspondiente a la velocidad del ventilador deseada (19) se enciende.

Modo nocturno

En el modo nocturno también se puede activar el *Enfriamiento del aire*.

En el modo *Sleep*, el aparato genera una corriente de aire adecuada a sus necesidades durante el sueño.

1. Pulse la tecla *Mode* (23) del aparato hasta que se ilumine el led *Sleep* (17). La velocidad del ventilador arranca en el nivel 1.
2. Si desea modificar la velocidad del ventilador previamente configurada, pulse la tecla *Speed* (25) para ajustar la velocidad del ventilador a sus preferencias.
 - ⇒ Si no se acciona ningún elemento de mando durante 40 segundos, los ledes se apagan automáticamente.

Configurar el temporizador

El temporizador tiene dos tipos de funciones:

- encendido automático una vez transcurrido el número de horas configurado.
- apagado automático una vez transcurrido el número de horas configurado.

El número de horas puede estar entre 1 y 15 horas y puede ser configurado en pasos de 1 h.

Encendido automático

- ✓ El aparato se encuentra en el modo de espera.
- 1. Pulse la tecla *Timer* (24) hasta que aparezca el número de horas deseado como combinación de los diferentes ledes de horas (18).
 - ⇒ El temporizador está configurado para el número de horas deseado.
 - ⇒ Una vez transcurrido el número de horas configurado, el aparato arranca de forma automática en el modo de funcionamiento *Ventilación* en la velocidad del ventilador 1.

Indicaciones relativas al encendido automático:

- Al encender el aparato manualmente se desactiva el encendido automático.
- Si se interrumpe la alimentación eléctrica, el temporizador queda desactivado.

Apagado automático

- ✓ El aparato está encendido.
- 1. Pulse la tecla *Timer* (24) hasta que aparezca el número de horas deseado como combinación de los diferentes ledes *Horas* (18).
 - ⇒ El temporizador está configurado para el número de horas deseado.
 - ⇒ El aparato se apaga una vez transcurrido el número de horas configurado.

Indicaciones relativas al apagado automático:

- Al pulsar la tecla *On / Standby* (26) se desactiva el apagado automático.

Mando a distancia

Todos los ajustes del aparato se pueden ejecutar también desde el mando a distancia incluido en el volumen de suministro.

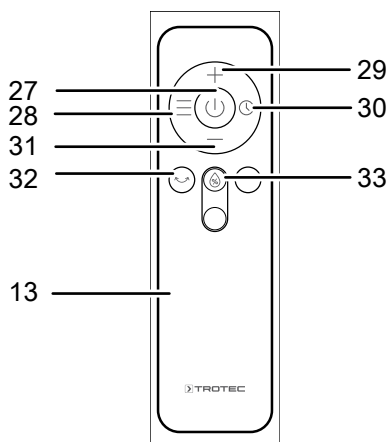

N.º	Denominación	Significado
27	Tecla <i>On / Standby</i>	Encender o apagar el aparato
28	Tecla <i>Mode</i>	Tecla de selección del modo de funcionamiento <i>Sleep, Natural y General</i>
29	Tecla <i>Speed +</i>	Incrementar la velocidad del ventilador
30	Tecla <i>Timer</i>	Activar o desactivar el temporizador
31	Tecla <i>Speed -</i>	Reducir la velocidad del ventilador
32	Tecla <i>Swing</i>	Activar o desactivar la función de oscilación
33	Tecla <i>Humidify</i>	Encender o apagar la refrigeración

Función de oscilación

En caso necesario, la función de oscilación se puede activar en todos los modos de funcionamiento.

Detrás de las persianas horizontales de ventilación se encuentran las persianas verticales de ventilación. Mediante la función de oscilación, estas se mueven automáticamente para garantizar una constante circulación del aire.

1. Pulse la tecla *Swing* (16) para activar o desactivar la función de oscilación.

Función de memoria

Si vuelve a encender el aparato desde el modo de espera, todos los ajustes previos para el modo de funcionamiento, la función de oscilación y el modo nocturno estarán guardados. El aparato no guarda la configuración del temporizador que se hubiera podido realizar anteriormente.

Repostar agua

El aparato avisa de que el depósito de agua está vacío mediante la iluminación del led *Low Water* (14) y una señal acústica. En este caso, se debe rellenar el depósito de agua.

Para la refrigeración, el aparato requiere agua potable fresca:

Indicación

Llene el aparato exclusivamente con agua potable fresca. La temperatura del agua solo puede alcanzar un máximo de 40 °C.

Tenga en cuenta las siguientes indicaciones antes de utilizar bloques de hielo:

- Coloque los bloques de hielo antes de su uso durante al menos 4 horas en un congelador.
- Introduzca los bloques de hielo en el depósito de agua antes de llenarlo con agua.
- Introduzca los bloques de hielo exclusivamente en el compartimento previsto del depósito de agua, puesto que de lo contrario no funcionará correctamente la bomba.



Información

Al utilizar bloques de hielo con temperaturas exteriores elevadas, puede aparecer en el depósito de agua agua condensada que goteará sobre el suelo.

1. Desconecte el aparato de la red de alimentación eléctrica antes de proceder al llenado de agua o a la colocación de bloques de hielo en el aparato.
2. Desbloquee el depósito de agua (6) presionando la tecla de bloqueo del depósito de agua (7).

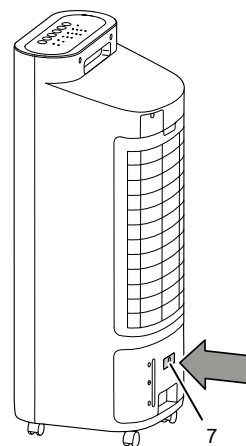

3. Extraiga el depósito de agua (6) del aparato.

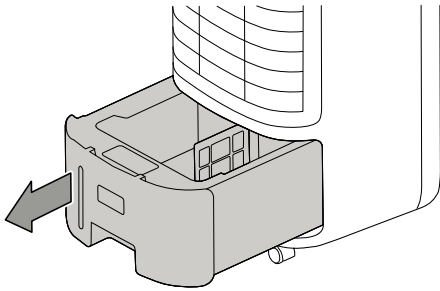

4. Llene el depósito de agua exclusivamente con agua potable fresca. Para una mayor refrigeración, también puede añadir cubitos de hielo de agua potable.

⇒ Tenga en cuenta el nivel máximo y mínimo de llenado marcado por el indicador del nivel de llenado. El depósito de agua debe estar lleno al menos al nivel mínimo para que la bomba pueda funcionar.

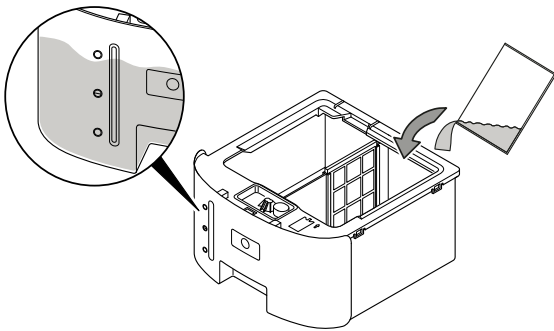

5. En caso necesario, introduzca los bloques de hielo (12) en el compartimento derecho del depósito de agua para alcanzar un mayor rendimiento de refrigeración.

⇒ Los bloques de hielo (12) solo se pueden introducir en uno de los lados, pues de lo contrario la bomba se bloquea.

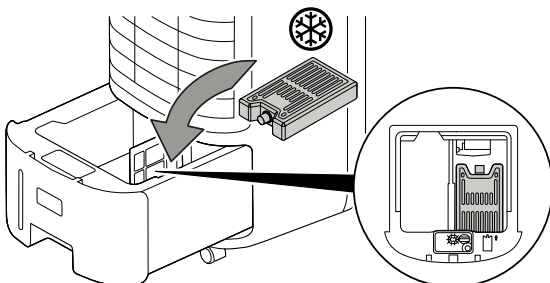

6. Vuelva a introducir el depósito de agua (6) y bloquéelo presionando su correspondiente tecla de bloqueo (7).

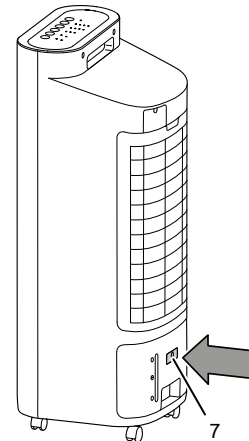

7. Asegúrese de que el exterior del aparato no esté mojado ni húmedo. De ser así, séquelo con un paño.

Función de parada automática

Después de 15 horas de funcionamiento continuo, el aparato se apaga automáticamente.

Cuando el depósito de agua está vacío, parpadea el led *Low Water* (14).

Puesta fuera de servicio



Advertencia debido a la tensión eléctrica

No toque la clavija de alimentación con las manos húmedas o mojadas.

- Apague el aparato.
- Retire el cable de alimentación de la toma de corriente tirando de él por la clavija.
- Vacíe y limpie el depósito de agua (véase el capítulo Mantenimiento).
- Limpie el aparato conforme al capítulo Mantenimiento.
- Almacene el aparato conforme al capítulo Transporte y almacenamiento.

Accesorios adquiribles con posterioridad



Advertencia

Use solo accesorios y equipos adicionales que se indiquen en este manual.

El uso de herramientas intercambiables o accesorios diferentes a los recomendados en el manual puede constituir un riesgo de sufrir lesiones.

Denominación	Número de artículo
Filtro de evaporación PAE 22	7.710.000.063

Fallos y averías

El fabricante ha comprobado en repetidas ocasiones que el funcionamiento del aparato es impecable. No obstante, si se produjera un fallo de funcionamiento compruebe el aparato siguiendo la siguiente lista:

Indicación

Espere al menos 3 minutos después de cada trabajo de mantenimiento y reparación. Después ya puede encender de nuevo el aparato.

El aparato no arranca:

- Compruebe la conexión a la red eléctrica.
- Compruebe que el cable y la clavija de alimentación no estén dañados.
- Compruebe el estado de los fusibles de red situados en el lugar de la instalación.

El aparato funciona con un rendimiento muy bajo o nulo:

- Revise la posición de las persianas de ventilación horizontales. Deben quedar lo más abiertas posible.
- Compruebe que el filtro de aire no esté sucio. Limpie y cambie el filtro de aire cuando sea necesario.
- Revise la distancia mínima entre el aparato y las paredes u objetos. Si fuera necesario, sitúe el aparato en otro lugar más adecuado.

El aparato funciona pero no refrigera o la bomba no actúa:

- Compruebe si está configurado el modo de funcionamiento *Refrigeración*.
- Compruebe el nivel de llenado del depósito de agua (véase el capítulo Llenar el depósito de agua).
- Compruebe si hay algún objeto que bloquee la entrada de la bomba. Asegúrese de que la entrada de la bomba no esté obstruida.
- Si con el depósito de agua correctamente llenado y el modo de refrigeración activado la bomba sigue sin funcionar, está dañada. Póngase en contacto con el servicio de atención al cliente.

El agua se sale:

- Compruebe si el aparato tiene fugas.
- Compruebe que el depósito de agua está bien fijado.

La función swing no funciona

- Puede que el motor de la función swing esté defectuoso. Póngase en contacto con el servicio técnico.

El aparato hace ruido o vibra:

- Asegúrese de que el aparato se encuentra en posición vertical y firme.

El aparato no reacciona al mando a distancia infrarrojo:

- Compruebe si la distancia entre el mando a distancia y el aparato es demasiado grande y acérquese en caso necesario.
- Asegúrese de que no haya obstáculos, como muebles o paredes, entre el aparato y el mando a distancia. Asegúrese de mantener el contacto visual entre el aparato y el mando a distancia.
- Compruebe el nivel de carga de las pilas y sustitúyalas por unas nuevas en caso necesario.
- Si se acaban de cambiar las pilas, asegúrese de que se colocaron siguiendo la polarización correcta.

Después de la revisión, el aparato no funciona correctamente:

Póngase en contacto con el servicio de atención al cliente. Si fuera necesario, envíe el aparato a una empresa especializada en instalaciones eléctricas autorizada o al fabricante para su reparación.

Mantenimiento

Intervalos de mantenimiento

Intervalo de mantenimiento y conservación	antes de cada puesta en marcha	cuando sea necesario	cada 3 días	al menos cada 2 semanas	al menos cada 4 semanas	al menos una vez al año
Limpiar el depósito de agua			X			
Comprobar si hay suciedad en los agujeros de aspiración y soplado y limpiarlos si fuera necesario	X				X	
Limpieza exterior		X				X
Comprobar visualmente si hay suciedad en el interior del aparato		X				X
Comprobar si en el filtro de aire hay suciedad o cuerpos extraños y limpiar si fuera necesario	X			X		
Cambiar el filtro de evaporación		X				
Comprobar si hay daños	X					
Revisar los tornillos de fijación		X				X
Funcionamiento de prueba						X

Protocolo de mantenimiento y conservación

Tipo de aparato:

Número del aparato:

Intervalo de mantenimiento y conservación	1	2	3	4	5	6	7	8	9	10	11	12	13	14	15	16
Limpiar el depósito de agua																
Comprobar si hay suciedad en los agujeros de aspiración y soplado y limpiarlos si fuera necesario																
Limpieza exterior																
Comprobar visualmente si hay suciedad en el interior del aparato																
Comprobar si en el filtro de aire hay suciedad o cuerpos extraños y limpiar si fuera necesario																
Cambiar el filtro de evaporación																
Comprobar si hay daños																
Revisar los tornillos de fijación																
Funcionamiento de prueba																
Comentarios:																

1 Fecha: Firma:	2 Fecha: Firma:	3 Fecha: Firma:	4 Fecha: Firma:
5 Fecha: Firma:	6 Fecha: Firma:	7 Fecha: Firma:	8 Fecha: Firma:
9 Fecha: Firma:	10 Fecha: Firma:	11 Fecha: Firma:	12 Fecha: Firma:
13 Fecha: Firma:	14 Fecha: Firma:	15 Fecha: Firma:	16 Fecha: Firma:

Trabajos previos al mantenimiento



Advertencia debido a la tensión eléctrica

No toque la clavija de alimentación con las manos húmedas o mojadas.

- Desconecte el aparato.
- Retire el cable de alimentación de la toma de corriente tirando de él por la clavija.



Advertencia debido a la tensión eléctrica

Aquellos trabajos que requieran abrir la carcasa sólo pueden ser realizados por empresas especializadas y autorizadas o por el fabricante.

Comprobar visualmente si hay suciedad en el interior del aparato

1. Extraiga el filtro de aire.
2. Alumbre con una linterna el interior de los agujeros del aparato.
3. Compruebe la suciedad en el interior del aparato.
4. Si detecta una capa gruesa de polvo, encargue la limpieza del interior del aparato a una empresa eléctrica especializada o al fabricante.
5. Vuelva a colocar el filtro de aire.

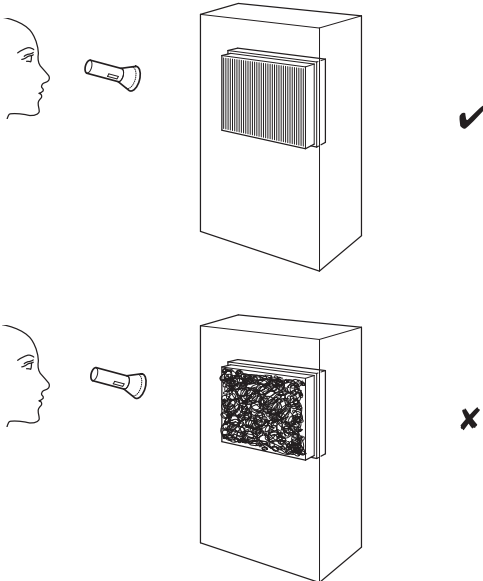

Limpiar la carcasa

Limpie la carcasa con un paño húmedo, suave y sin pelusas. Asegúrese de que no entre humedad al interior de la carcasa. Asegúrese de que la humedad no pueda entrar en contacto con los componentes eléctricos. No utilice para humedecer el paño detergentes agresivos como, p. ej. aerosoles limpiadores, diluyentes, detergentes que contengan alcohol o limpiadores abrasivos.

Limpiar el depósito de agua

El depósito de agua debe limpiarse cada 3 días de uso activo. Utilice vinagre de uso doméstico para limpiar y descalcificar. Cumpla las instrucciones del fabricante y las advertencias de peligro en relación con el descalcificador.

Vacíe y limpie el depósito de agua siempre que se deje de usar o se vaya a almacenar y antes de volver a utilizarlo (por ejemplo, si el aparato ha estado almacenado durante varios meses y tiene polvo).

1. Desbloquee el depósito de agua presionando la tecla de bloqueo del depósito de agua (7).

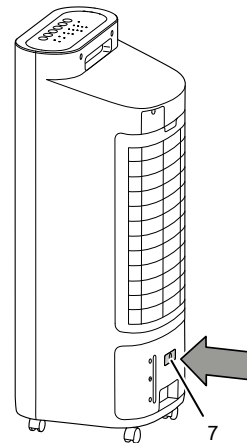

2. Extraiga el depósito de agua (6) del aparato.

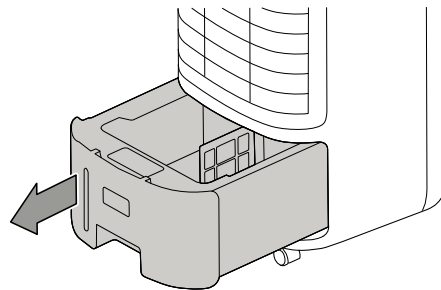

3. Lave el depósito de agua cuidadosamente en un fregadero o espacio similar.
4. Enjuague bien el recipiente de agua con vinagre de uso doméstico (agente descalcificador).
5. A continuación, enjuague con agua el depósito de agua.
6. Seque el interior del depósito con un paño sin pelusas.
7. Llene el depósito de agua con agua potable fresca cuando quiera volver a utilizar el aparato (véase el capítulo Llenado de agua).

8. Vuelva a colocar el depósito de agua en el aparato.

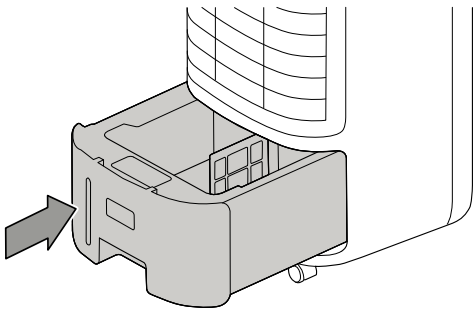

9. Bloquee el depósito de agua presionando la tecla de bloqueo del depósito de agua (7). Asegúrese de que el depósito de agua esté bien colocado, pues de lo contrario no es posible encender de nuevo el aparato.

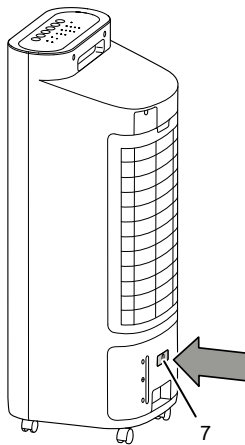

Limpiar el filtro de agua



Información

El aparato dispone además de un filtro de agua. El filtro de agua se ubica entre el lado derecho e izquierdo del depósito de agua. A través de la bomba se conduce el agua del lado izquierdo al derecho del depósito de agua y, de esa forma, se limpia.

El filtro de agua (8) del depósito de agua (6) se debe sustituir cuando esté intensamente calcificado o dañado.

1. Desconecte el aparato de la corriente.
2. Desbloquee el depósito de agua (6) del aparato presionando la tecla de bloqueo (7).
3. Extraiga el depósito de agua.
4. Retire el filtro de agua (8) del depósito de agua.

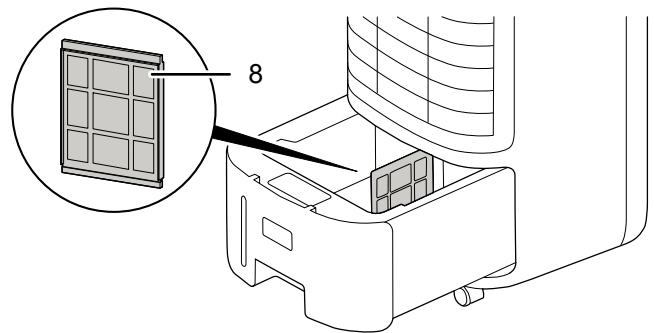

5. Lave el filtro de agua (8) bajo el agua corriente y límpielo con un paño seco.
6. Reemplácelo por un filtro de agua nuevo si está dañado.
7. Vuelva a colocar el filtro de agua en el depósito de agua (6).
8. Inserte nuevamente el depósito de agua (6) en el aparato.

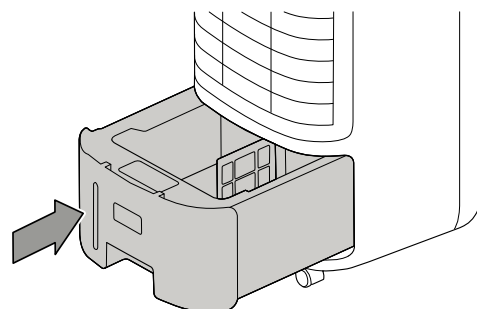

9. Bloquee el depósito de agua presionando la tecla de bloqueo del depósito de agua (7).
- ⇒ Asegúrese de que el depósito de agua quede insertado por completo, pues de lo contrario la bomba no funciona.

Limpiar el filtro de aire

Se debe limpiar el filtro de aire en cuanto se ensucie. Se dará cuenta de ello, por ejemplo, cuando se reduzca la capacidad del aparato (véase el capítulo Fallos y averías).



Advertencia

Compruebe que los filtros de aire no estén desgastados ni dañados. Las esquinas y bordes del filtro de aire no pueden estar deformados ni redondeados. Cerciérese antes de volver a colocar el filtro de aire de que éste no presente daños y de que esté seco.

- ✓ El aparato está desconectado de la corriente.
1. Extraiga los filtros de aire del aparato.
 2. Limpie el filtro con un paño suave, sin pelusas y ligeramente humedecido. Si los filtros están muy sucios, límpielos con un detergente diluido en agua caliente.
 3. Deje que el filtro se seque completamente. No coloque nunca en el aparato filtros que aún estén húmedos.
 4. Vuelva a colocar los filtros de aire en el aparato.

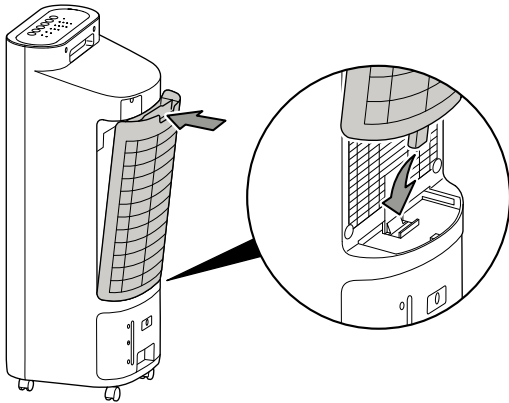

Cambiar el filtro de evaporación

Indicación

En el modo de funcionamiento Refrigeración, el aparato debe utilizarse siempre con filtro de evaporación, puesto que de lo contrario la *Refrigeración* no funciona.

Indicación

¡No ponga el aparato en funcionamiento sin colocar los filtros de aire! Sin filtros de aire el interior del aparato se ensuciará, lo cual reduce la capacidad y daña el aparato.

El filtro de evaporación debe sustituirse en caso de que presente abundante suciedad.

El intervalo de sustitución del filtro de evaporación es de aprox. 1 año para condiciones de funcionamiento habituales.

Deje secar el filtro de evaporación antes de extraerlo del aparato.

1. Extraiga del aparato el filtro de aire (10) junto con el soporte del filtro de aire (11).

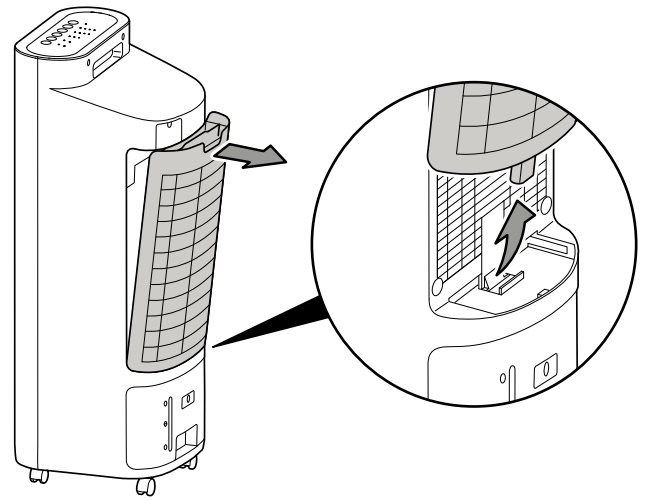

2. Extraiga el filtro de evaporación (9) del soporte del filtro de aire (11).

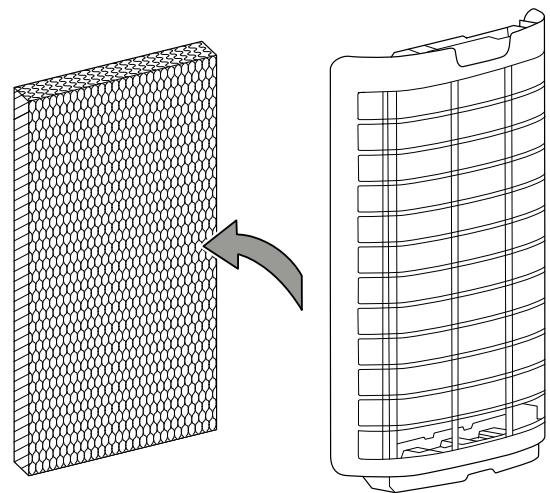

3. Deseche el filtro de evaporación usado conforme a la normativa nacional correspondiente.
4. Inserte el nuevo filtro de evaporación en el soporte del filtro de aire (11).

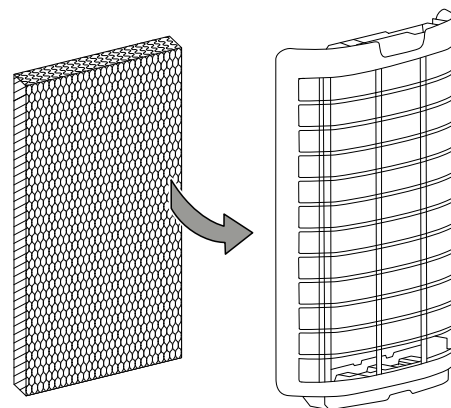

5. Vuelva a introducir en el aparato el filtro de evaporación (9) y el soporte del filtro de aire (11) junto con el filtro de aire (10).

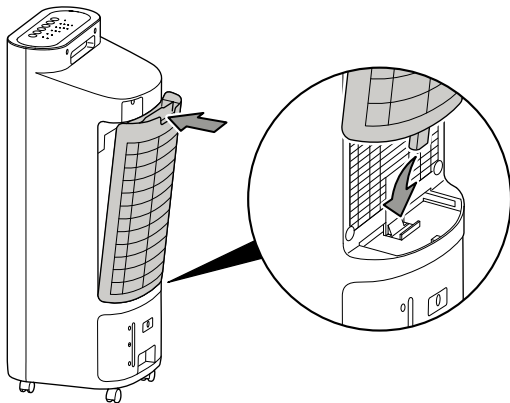

Trabajos posteriores al mantenimiento

Si desea volver a utilizar el aparato:

- Vuelva a conectar el aparato enchufando el cable de alimentación a la toma de corriente.

Si no va a usar el aparato durante un tiempo prolongado:

- Almacene el aparato conforme al capítulo Transporte y almacenamiento.

Anexo técnico

Datos técnicos

Parámetro	Valor
Modelo	PAE 22
Capacidad de evaporación	900 ml/h
Caudal de aire	330 m ³ /h
Conexión a la red eléctrica	220-240 V / 50 Hz
Consumo de corriente nominal	0,3 A
Consumo de potencia	60 W
Nivel de presión sonora (a 1 m de distancia)	49 dB(A)
Capacidad del depósito de agua	6 l
Peso	7,5 kg
Medidas (largo x ancho x alto)	270 x 300 x 750 mm
Distancia mínima respecto a paredes u objetos	arriba (A): 100 cm atrás (B): 100 cm lateral (C): 100 cm adelante (D): 100 cm
Pilas para el mando a distancia	Tipo AAA 1,5 V

Información necesaria para los ventiladores confort de conformidad con el Reglamento (UE) n.º 206/2012:

PAE 22

Parámetro	Símbolo	Valor	Unidad
Caudal máximo del ventilador	F	5,5	m ³ /min
Potencia utilizada por el ventilador	P	44,1	W
Valor de servicio	SV	0,1	(m ³ /min)/W
Consumo de energía en modo de espera	P _{SB}	0,3	W
Nivel de potencia acústica del ventilador	L _{WA}	59	dB(A)
Velocidad máxima del aire	c	1,1	m/s
Norma de medición del valor de servicio	EN ISO 5801:2017		
Datos de contacto para obtener más información	Trotec GmbH · Grebbener Straße 7 · 52525 Heinsberg		

Eliminación de residuos

Elimine siempre los materiales de embalaje respetando el medio ambiente y de acuerdo con la normativa local vigente en materia de eliminación de residuos.



El símbolo del contenedor de basura tachado en aparatos eléctricos o electrónicos de desecho tiene su origen en la Directiva 2012/19/UE. Indica que, una vez terminada su vida útil, este aparato no puede ser eliminado junto con la basura doméstica. Cerca de su empresa hay puntos blancos de recogida de aparatos eléctricos y electrónicos de desecho en los que podrá devolverlos gratuitamente. Las direcciones se pueden obtener en la administración municipal o local. Para conocer otras opciones de devolución en muchos países de la UE, también puede consultar el sitio web <https://hub.trotec.com/?id=45090>. En caso contrario, póngase en contacto con un reciclador oficial de aparatos usados autorizado en su país.

Con la recogida selectiva de los aparatos eléctricos y electrónicos de desecho se pretende posibilitar la reutilización, el reciclaje de materiales y otras formas de aprovechamiento de los aparatos de desecho así como evitar las consecuencias negativas para el medio ambiente y la salud de las personas que puede tener la eliminación de sustancias peligrosas que puedan contener los aparatos.



Las pilas y baterías recargables no se pueden tirar a la basura doméstica sino que deben ser desechadas debidamente conforme a la Directiva 2006/66/CE DEL PARLAMENTO EUROPEO Y DEL CONSEJO de 06 de septiembre de 2006 relativa a las pilas y acumuladores. Se ruega desechar las pilas y baterías recargables conforme a las disposiciones legales vigentes.

Trotec GmbH

Grebener Str. 7
D-52525 Heinsberg

☎ +49 2452 962-400

☎ +49 2452 962-200

✉ info@trotec.com

www.trotec.com