

# PBSS 10-800 / PBSS 10-900

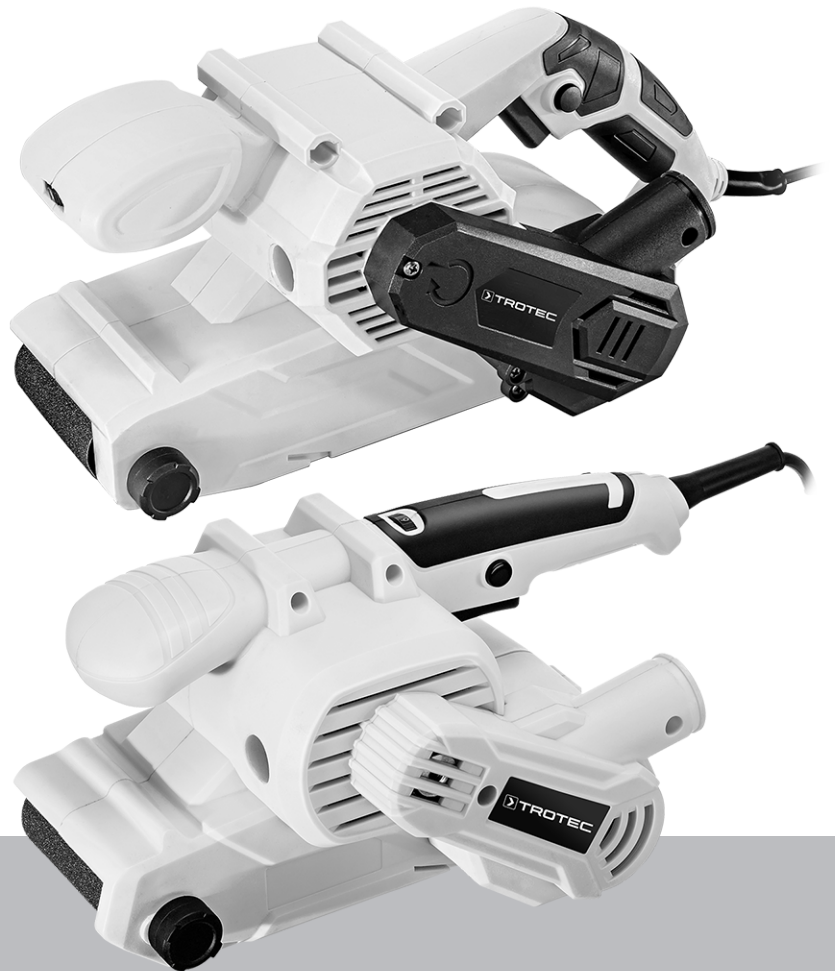

**FR**

TRADUCTION DE LA NOTICE  
ORIGINALE  
PONCEUSE À BANDE

 **TROTEC**

**Sommaire**

**Remarques concernant la notice**..... 2

**Sécurité**..... 3

**Informations sur l'appareil** ..... 8

**Transport et stockage** ..... 11

**Mise en service**..... 11

**Utilisation**..... 15

**Accessoires disponibles**..... 18

**Défauts et pannes**..... 18

**Entretien**..... 19

**Élimination**..... 19

**Déclaration de conformité**..... 20

**Remarques concernant la notice**

**Symboles**



**Avertissement relatif à la tension électrique**  
Ce symbole indique que la tension électrique cause des risques pour la vie et la santé des personnes.



**Avertissement relatif aux matières explosives**  
Ce symbole indique que les matières explosives causent des risques pour la vie et la santé des personnes.



**Avertissement de surface chaude**  
Ce symbole indique que les surfaces brûlantes causent des risques pour la vie et la santé des personnes.



**Avertissement relatif aux objets pointus**  
Ce symbole indique que les objets pointus peuvent être dangereux pour la vie et la santé des personnes.



**Avertissement relatif aux blessures des mains**  
Ce symbole indique l'existence de risques pour la santé des personnes sous la forme de blessures aux mains.



**Avertissement**  
Cette mention d'avertissement indique un risque moyen qui peut entraîner des blessures graves ou mortelles s'il n'est pas évité.



**Attention**  
Cette mention d'avertissement indique un risque faible qui peut entraîner des blessures bénignes ou moyennes s'il n'est pas évité.



**Interdit pour le meulage humide**  
Ce symbole indique l'interdiction d'effectuer un meulage humide.

**Remarque**  
Cette mention d'avertissement indique des informations importantes (par ex. dommages matériels), mais aucun danger.



**Info**  
Les indications présentant ce symbole vous aident à exécuter vos tâches rapidement et en toute sécurité.



**Observer le mode d'emploi**  
Les indications présentant ce symbole vous indiquent qu'il est nécessaire de respecter la notice d'instructions.



**Porter un casque antibruit**  
Les indications présentant ce symbole vous indiquent qu'il est nécessaire d'utiliser un casque antibruit.



**Porter des lunettes de protection**  
Les indications présentant ce symbole vous indiquent qu'il est nécessaire d'utiliser une protection pour les yeux.



**Porter un masque de protection**  
Les indications présentant ce symbole vous indiquent qu'il est nécessaire d'utiliser un masque de protection.



**Porter des vêtements de sécurité**  
Ce symbole indique la nécessité de porter des vêtements de protection.



**Porter des gants de protection**  
Ce symbole indique la nécessité de porter des gants de protection.

Vous pouvez télécharger la dernière version de la notice d'instructions en suivant le lien ci-dessous :



PBSS 10-800



<https://hub.trotec.com/?id=45731>

PBSS 10-900



<https://hub.trotec.com/?id=45859>

## Sécurité

### Consignes générales de sécurité pour les outils électriques



#### Avertissement

**Lisez toutes les mises en garde de sécurité, instructions, illustrations et caractéristiques techniques fournies avec cet outil électroportatif.**

Le non-respect des instructions suivantes risque de causer une électrocution, de provoquer un incendie ou de donner lieu à des blessures graves.

**Conservez toutes les consignes de sécurité et toutes les instructions pour pouvoir vous y reporter ultérieurement.**

Le terme *outil électrique* utilisé dans les consignes de sécurité se rapporte aux outils électriques utilisés sur secteur (avec un câble électrique) et aux outils électriques sans fil (sans câble électrique).



### Avertissements de sécurité généraux pour les outils – Sécurité de la zone de travail

- **Veillez à ce que la zone de travail soit propre et bien éclairée.** Le désordre et une luminosité insuffisante sont propices aux accidents.
- **Ne faites pas fonctionner les outils électriques en atmosphère explosive, par exemple en présence de liquides inflammables, de gaz ou de poussières.** Les outils électriques produisent des étincelles qui peuvent enflammer les poussières ou les fumées.
- **Maintenez les enfants et les personnes présentes à l'écart pendant l'utilisation de l'outil.** Les distractions peuvent vous faire perdre le contrôle de l'outil.



### Avertissements de sécurité généraux pour les outils électriques – Sécurité électrique

- **La fiche de l'outil électrique doit être adaptée à la prise. Ne modifiez jamais la fiche de quelque façon que ce soit. N'utilisez pas de fiche adaptateur avec des outils reliés à la terre.** Des fiches non modifiées et des prises adaptées réduisent le risque de choc électrique.
- **Évitez tout contact du corps avec des surfaces reliées à la terre telles que les tuyaux, les radiateurs, les cuisinières et les réfrigérateurs.** Il existe un risque accru de choc électrique si votre corps est relié à la terre.
- **N'exposez pas les outils à la pluie ou à l'humidité.** La pénétration d'eau à l'intérieur d'un outil électrique accentue le risque d'électrocution.
- **N'utilisez jamais le cordon d'alimentation pour porter, accrocher ou débrancher l'outil. Maintenez le cordon d'alimentation à l'écart de la chaleur, de l'huile, d'arêtes vives ou de pièces mobiles.** Des cordons d'alimentation endommagés ou emmêlés augmentent le risque d'électrocution.
- **Dans le cadre d'une utilisation de l'outil en extérieur, utilisez uniquement des rallonges adaptées à l'utilisation extérieure.** L'utilisation d'une rallonge adaptée à l'utilisation extérieure réduit le risque de choc électrique.
- **Si l'utilisation de l'outil électrique dans un environnement humide ne peut pas être évitée, utilisez un disjoncteur différentiel.** L'utilisation d'un disjoncteur différentiel réduit le risque de choc électrique.

**Avertissements de sécurité généraux pour les outils électriques – Sécurité des personnes**

- **Restez vigilant, regardez ce que vous êtes en train de faire et faites preuve de bon sens lors de l'utilisation de l'outil. N'utilisez pas d'outils électriques lorsque vous êtes fatigué ou sous l'emprise de drogues, d'alcool ou de médicaments.** Un moment d'inattention au cours de l'utilisation d'un outil électrique peut entraîner des blessures graves.
- **Utilisez un équipement de protection individuelle et portez toujours des lunettes de protection.** Les équipements de protection individuelle, tels que les masques antipoussières, les chaussures de sécurité antidérapantes, les casques ou les protections acoustiques, en fonction du type d'outil utilisé, réduisent le risque de blessures.
- **Évitez toute mise en marche intempestive. Assurez-vous que l'outil est arrêté avant de le brancher sur le secteur ou de raccorder la batterie, de le prendre en main ou de le transporter.** Porter les outils avec le doigt sur l'interrupteur ou brancher un outil électrique alors qu'il est en marche est une source d'accidents.
- **Retirez toute clé de réglage avant de mettre l'outil en marche.** Une clé laissée fixée sur une partie tournante de l'outil électrique peut entraîner des blessures.
- **Veillez à ne pas vous tenir de façon anormale. Adoptez une position stable et gardez toujours l'équilibre.** Cela permet un meilleur contrôle de l'outil dans des situations inattendues.
- **Habilitez-vous de manière adaptée. Ne portez pas de vêtements amples ou de bijoux. Gardez cheveux et vêtements à distance des pièces mobiles.** Les vêtements amples, les bijoux ou les cheveux longs peuvent se prendre dans des éléments en mouvement.
- **S'il est possible de monter des dispositifs d'aspiration et de récupération des poussières, assurez-vous qu'ils sont bien raccordés et correctement utilisés.** L'utilisation d'un dispositif d'aspiration des poussières peut réduire les risques dus aux poussières.
- **Ne vous croyez pas faussement en sécurité et n'ignorez pas les consignes de sécurité concernant les outils électriques sous prétexte que vous maîtrisez l'appareil.** Toute négligence peut entraîner de graves blessures en une fraction de seconde.

**Avertissements de sécurité généraux pour les outils électriques – Utilisation et entretien de l'outil**

- **Faites attention à ne pas surcharger l'outil. Utilisez l'outil prévu pour l'application concernée.** L'outil adapté vous permettra de mieux réaliser le travail et de manière plus sûre, conformément à la puissance pour laquelle il a été construit.
- **N'utilisez pas d'outils électriques dont l'interrupteur est défectueux.** Tout outil qui ne peut pas être commandé par l'interrupteur est dangereux et doit être réparé.
- **Débranchez la fiche de la prise de courant et/ou retirez la batterie amovible avant d'effectuer des réglages, de changer d'outils de travail ou de ranger l'appareil.** Ces mesures de sécurité réduisent le risque de mise en marche accidentelle de l'outil.
- **Conservez les outils non utilisés hors de portée des enfants. Ne permettez pas aux personnes qui ne sont pas familiarisées avec l'outil électrique ou qui n'ont pas lu ces consignes de l'utiliser.** Les outils électriques sont dangereux s'ils sont utilisés par des novices.
- **Entretenez bien les outils électriques et les outils insérables. Vérifiez qu'il n'y a pas de mauvais alignement ou de blocage des parties mobiles, des pièces cassées ou toute autre irrégularité pouvant affecter le fonctionnement de l'outil. En cas de dommages, faites réparer l'outil électrique avant de l'utiliser.** De nombreux accidents sont dus à des outils mal entretenus.
- **Affûtez et nettoyez les outils permettant de couper.** Les outils de coupe dotés de pièces coupantes tranchantes correctement entretenues sont moins susceptibles de bloquer et sont plus faciles à contrôler.
- **Utilisez l'outil électrique, les outils insérables, etc. conformément à ces instructions. Tenez compte des conditions de travail et du travail à réaliser.** L'utilisation de l'outil pour des opérations différentes de celles prévues peut donner lieu à des situations dangereuses.
- **Maintenez les poignées et les surfaces de préhension sèches, propres et exemptes d'huile et de graisse.** Des poignées et des surfaces de préhension glissantes ne permettent pas de manipuler et de contrôler l'outil en toute sécurité en cas de situation imprévue.



### Avertissements de sécurité généraux pour les outils électriques – Maintenance et entretien

- **Ne faites réparer l'outil que par un spécialiste qualifié et seulement avec des pièces de rechange d'origine.** Ceci permet d'assurer la sécurité de fonctionnement de l'appareil.



### Mises en garde de sécurité spécifiques aux opérations de ponçage

- **Cet outil électrique est destiné à fonctionner comme ponceuse.** Lisez toutes les mises en garde de sécurité, instructions, illustrations et spécifications fournies avec cet outil électrique. Le fait de ne pas suivre toutes les instructions données ci-dessous peut provoquer une électrocution, un incendie et/ou des blessures graves.
- **N'utilisez pas d'accessoires non conçus spécifiquement et recommandés par le fabricant d'outils.** Le simple fait que l'accessoire puisse être fixé à votre outil électrique ne garantit pas un fonctionnement en toute sécurité.
- **Le régime admissible de l'accessoire doit être au moins égal au régime maximum indiqué sur l'outil électrique.** Les accessoires fonctionnant plus vite que leur régime admissible peuvent se rompre et voler en éclats.
- **Le diamètre extérieur et l'épaisseur de votre accessoire doivent se situer dans le cadre des caractéristiques de capacité de votre outil électrique.** Les accessoires dimensionnés de façon incorrecte ne peuvent pas être protégés ou commandés de manière appropriée.
- **N'utilisez pas d'accessoires endommagés. Avant chaque utilisation, examinez les accessoires comme les meules abrasives pour détecter la présence éventuelle de copeaux et fissures, les patins d'appui et les bandes abrasives pour détecter des traces éventuelles de fissures, de déchirure ou d'usure excessive, ainsi que les brosses métalliques pour détecter des fils desserrés ou fissurés. Si l'outil électrique ou l'accessoire a subi une chute, examiner les dommages éventuels ou installer un accessoire non endommagé. Après examen et installation d'un accessoire, placez-vous, ainsi que les personnes présentes, à distance du plan de l'accessoire rotatif et faites marcher l'outil électrique à vitesse maximale à vide pendant 1 min.** Les accessoires endommagés seront normalement détruits pendant cette période d'essai.
- **Portez un équipement de protection individuelle. En fonction de l'application, utilisez une protection faciale intégrale, des verres de sécurité ou des lunettes de protection. Le cas échéant, utilisez un masque contre la poussière, des protections auditives, des gants et un tablier capables d'arrêter les petites particules d'abrasif ou de matériau.** La protection oculaire doit être capable d'arrêter les débris volants produits par les diverses opérations. Le masque anti-poussières ou le respirateur doit être capable de filtrer les particules produites par vos travaux. L'exposition prolongée aux bruits de forte intensité peut provoquer une perte de l'audition.
- **Maintenez les personnes présentes à une distance de sécurité par rapport à la zone de travail. Toute personne entrant dans la zone de travail doit porter un équipement de protection individuelle.** Des fragments de pièce à usiner ou d'accessoire cassé peuvent être projetés et provoquer des blessures même en dehors de la zone immédiate d'opération.
- **Tenir l'outil uniquement par les surfaces de préhension isolantes, pendant les opérations au cours desquelles l'accessoire coupant peut être en contact avec des conducteurs cachés ou avec son propre câble.** Le contact avec une ligne sous tension risque de mettre également sous tension les parties métalliques de l'outil et de provoquer une électrocution.
- **Gardez le cordon secteur éloigné de l'accessoire en rotation.** Si vous perdez le contrôle, le câble peut être coupé ou subir un accroc et votre main ou votre bras peut être tiré dans l'accessoire en rotation.
- **Ne posez jamais l'outil électrique avant que l'accessoire ne soit à l'arrêt complet.** L'accessoire en rotation peut agripper la surface et arracher l'outil électrique hors de votre contrôle.
- **Ne faites pas fonctionner l'outil électrique pendant que vous le portez.** Un contact accidentel avec l'accessoire en rotation pourrait accrocher vos vêtements et attirer l'accessoire sur vous.
- **Nettoyez régulièrement les orifices d'aération de l'outil électrique.** Le ventilateur du moteur attire la poussière à l'intérieur du boîtier et une accumulation excessive de poudre de métal peut provoquer des dangers électriques.
- **Ne faites pas fonctionner l'outil électrique à proximité de matériaux inflammables.** Des étincelles pourraient enflammer ces matériaux.
- **Utiliser l'outil électrique uniquement pour le ponçage à sec.** La pénétration d'eau à l'intérieur d'un appareil électrique augmente le risque d'électrocution.

- **Tenez l'outil électrique par les surfaces isolées des poignées, la surface de ponçage risquant de toucher le cordon d'alimentation de l'appareil.** L'endommagement d'un fil sous tension risque de mettre également sous tension les parties métalliques de l'outil et de provoquer un choc électrique.
- **Sécurisez la pièce à usiner.** Il est plus prudent de maintenir une pièce au moyen d'un dispositif de fixation ou d'un étau qu'avec la main.
- **Pendant le travail, tenez l'outil électroportatif fermement à deux mains.** Assurez-vous de la stabilité de votre position. Une manipulation de l'outil électroportatif à deux mains est plus sûre.
- **Ne touchez jamais la bande abrasive en mouvement.** Risque de blessures !
- **N'utilisez jamais une bande abrasive usée, déchirée ou trop utilisée.** Les bandes abrasives endommagées peuvent rompre, être projetées et provoquer des blessures.
- **Raccordez l'outil électrique à un dispositif externe d'aspiration lors du traitement du bois et en particulier pour traiter des matériaux qui peuvent générer des poussières nocives.**
- **L'outil électroportatif doit toujours être mis en marche avant d'être placé sur la pièce à usiner. Soulevez l'appareil après le ponçage de la pièce à usiner avant de l'éteindre.**
- **Assurez-vous que les vols d'étincelles ne mettent personne en danger. Retirez les matériaux inflammables de votre environnement.** Le ponçage de métal entraîne des vols d'étincelles.
- **Danger d'incendie lors du travail avec un outil électrique équipé d'un boîtier de récupération des poussières ou pouvant être raccordé à un aspirateur via un dispositif d'aspiration !** La poussière de bois se trouvant dans le boîtier de récupération des poussières (ou dans le sac à poussière de l'aspirateur) peut s'auto-enflammer dans des conditions défavorables, par ex. en cas de vol d'étincelles lors du ponçage de métaux ou de restes de métaux dans le bois. Un danger existe en particulier lorsque la poussière de ponçage se mélange à des restes de peinture ou d'autres substances chimiques et que le matériau à poncer est brûlant après un long traitement. Évitez donc absolument une surchauffe de la pièce à usiner ou de l'outil électrique et videz toujours le boîtier de récupération des poussières ou le sac à poussière de l'aspirateur avant de faire une pause.
- **N'utilisez aucun aspirateur de poussières lors du ponçage de métaux !**
- **Aérez suffisamment.**

## Utilisation conforme

Employez l'appareil PBSS 10-800 / PBSS 10-900 uniquement pour le ponçage de surface sèche comme le bois, le plastique, le métal ou les enduits, ainsi que les surfaces vernies en respectant les données techniques.

L'appareil ne peut être utilisé que pour le ponçage à sec.

Nous recommandons d'utiliser l'outil électroportatif avec les accessoires d'origine de Trotec.

## Utilisations non conformes prévisibles

L'appareil n'est pas conçu pour être utilisé avec des matériaux humides.

Toute utilisation autre que celle qui est décrite au chapitre « Utilisation conforme » est considérée comme une utilisation non conforme raisonnablement prévisible.

## Qualification du personnel

Toute personne utilisant le présent appareil doit :

- avoir lu et compris la notice d'instructions, et notamment le chapitre Normes de sécurité.

## Équipement personnel de protection



### Portez une protection auditive.

Le bruit peut avoir un effet néfaste sur l'audition.



### Portez des lunettes de protection.

Vous protégez ainsi vos yeux des éclats qui peuvent se détacher, tomber ou être projetés en risquant de provoquer des blessures.



### Portez un masque de protection.

Vous évitez ainsi de respirer les poussières nocives qui risquent d'être produites au cours des travaux.



### Portez des gants de protection.

Vous protégez ainsi vos mains contre les brûlures, l'écrasement et les écorchures.



### Portez des vêtements de protection moulants.

Ainsi, vous vous protégez contre le risque de vêtements pris dans une pièce en rotation.

## Risques résiduels



















### Avertissement relatif à la tension électrique

Électrocution provoquée par une isolation insuffisante. Contrôlez l'appareil avant chaque utilisation pour détecter d'éventuels endommagements et pour en assurer le bon fonctionnement.

N'utilisez plus l'appareil si vous détectez des endommagements.

N'utilisez pas l'appareil lorsque celui-ci ou vos mains sont humides ou mouillés !

-  **Avertissement relatif à la tension électrique**  
Toute intervention au niveau des composants électriques est à réaliser exclusivement par une entreprise spécialisée !
-  **Avertissement relatif à la tension électrique**  
Retirez la fiche d'alimentation de la prise secteur avant tout type d'intervention sur l'appareil.  
Ne touchez jamais la fiche secteur avec des mains humides ou mouillées.  
Débranchez le cordon secteur de la prise électrique en tirant sur la fiche secteur.
-  **Avertissement relatif à la tension électrique**  
Risque d'électrocution provoquée par la pénétration de liquide dans le boîtier !  
Ne plongez pas l'appareil et les accessoires dans l'eau. Veillez à éviter la pénétration d'eau ou d'autres liquides dans le boîtier.
-  **Avertissement relatif aux matières explosives**  
La fine poussière produite par le ponçage est facilement inflammable. Il y a un risque d'incendie ou d'explosion.  
Utilisez un sac à poussières ou à copeaux, ou encore une aspiration de poussière pour récupérer les poussières générées.  
Videz toujours le sac à poussières avant de faire une pause.
-  **Avertissement relatif aux matières explosives**  
La poussière de bois peut être enflammée par des vols d'étincelles. N'utilisez aucun aspirateur de poussières ou sac à poussières lors du ponçage de métaux !  
La poussière de bois peut se mélanger avec des restes de vernis ou autres substances chimiques.  
Il y a un risque d'incendie ou d'explosion.  
Évitez la surchauffe de la pièce à poncer et de l'appareil.  
Videz le sac à poussières ou le sac à poussière de l'aspirateur régulièrement.
-  **Avertissement de surface chaude**  
L'outil inséré peut rester brûlant après l'utilisation. Il existe un risque de brûlure au contact de l'outil.  
Ne touchez pas l'outil inséré à mains nues.  
Portez des gants de protection.
-  **Avertissement**  
   
Poussière toxique !  
Les poussières nocives ou toxiques générées lors des travaux présentent un danger pour la santé de l'opérateur ou des personnes se trouvant à proximité.  
Portez des lunettes de protection et un masque antipoussière.
-  **Avertissement**  
Ne travaillez pas sur un matériau contenant de l'amiante.  
L'amiante est considéré comme cancérogène.
-  **Avertissement**  
Risque de blessures provoquées par des pièces projetées dans l'air.  
Utilisez un sac à poussières ou à copeaux, ou encore une aspiration de poussière
-  **Avertissement**  
L'utilisation de l'appareil peut comporter un risque s'il est utilisé par des personnes non compétentes ou en cas d'utilisation non conforme ou non conventionnelle !  
Observez les qualifications requises pour le personnel.
-  **Avertissement**  
L'appareil n'étant pas un jouet, il n'est pas adapté aux enfants.
-  **Avertissement**  
Danger de suffocation !  
Veuillez ne pas laisser traîner les emballages vides. Ils pourraient être dangereux pour les enfants.
-  **Attention**  
Les émissions d'oscillation peuvent être nocives pour la santé si l'appareil est utilisé pendant de longues périodes, s'il est utilisé de manière incorrecte ou si la maintenance est effectuée de manière erronée.
-  **Attention**  
Tenez l'appareil à l'écart de sources de chaleur.
- Remarque**  
L'appareil peut s'endommager si vous le transportez ou l'entreposer de manière inappropriée.  
Observez les informations relatives au transport et à l'entreposage de l'appareil.
- Comportement en cas d'urgence / fonction arrêt d'urgence**  
Arrêt d'urgence:  
En débranchant la fiche secteur de la prise, vous stoppez immédiatement le fonctionnement de l'appareil. Afin de protéger l'appareil contre tout redémarrage involontaire, laissez la fiche secteur débranchée.  
Comportement en cas d'urgence:  
1. Arrêtez l'appareil.  
2. En cas d'urgence, coupez immédiatement l'alimentation électrique de l'appareil : débranchez le cordon d'alimentation de la prise murale en tirant sur la fiche secteur.  
3. Ne rebranchez jamais un appareil endommagé.

## Informations sur l'appareil

### Description de l'appareil

L'appareil PBSS 10-800 / PBSS 10-900 est une ponceuse à bande pour le ponçage à sec.

Les options d'application englobent le ponçage, l'aiguisage, le lissage, le nettoyage, l'ébarbage et le dérouillage de surfaces en bois, en plastique, en métal et en acier.

L'appareil PBSS 10-800 est équipé d'un moteur de 800 Watt, l'appareil PBSS 10-900 est équipé d'un moteur de 900 Watt. Les deux appareils sont équipées d'un touche de blocage pour le travail en continu.

La vitesse de la bande peut être réglée en continu au moyen d'une molette qui permet de sélectionner une vitesse allant de 120 m/min à 380 m/min.

L'appareil est aussi bien conçu pour l'utilisation mobile que pour l'utilisation stationnaire. Utilisez les pinces de serrage comprises dans la livraison pour le fonctionnement stationnaire. Pour l'utilisation à demeure, l'appareil dispose d'une touche de blocage qui permet un fonctionnement continu.

Le système de serrage sans outil permet de changer facilement la bande.

Le sac à poussières ou la possibilité de raccorder une aspiration externe assurent la propreté du travail.



#### Info

Les illustrations de cette notice d'instructions se réfèrent à titre d'exemple au modèle PBSS 10-800. Sauf mention contraire, les manipulations et les commentaires s'appliquent aussi au PBSS 10-900.

## Représentation de l'appareil

### PBSS 10-800

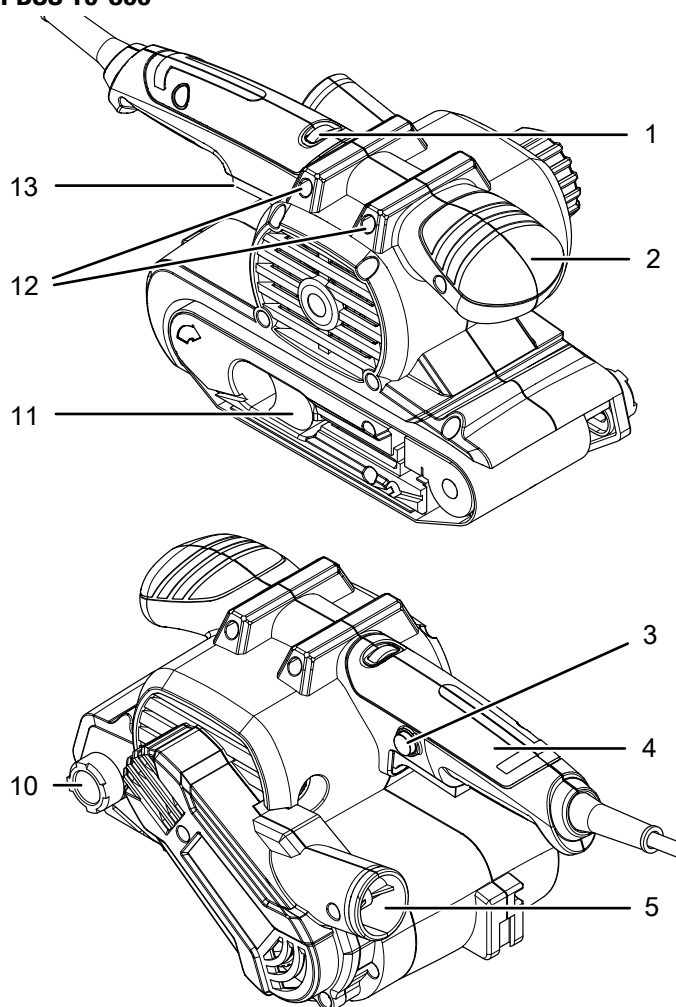

## PBSS 10-900

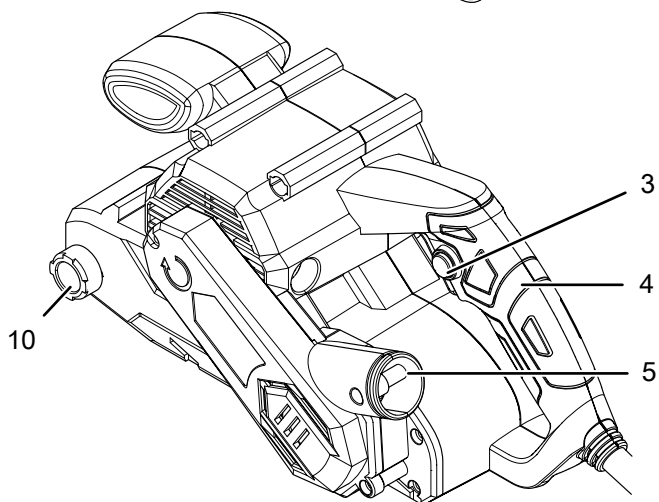
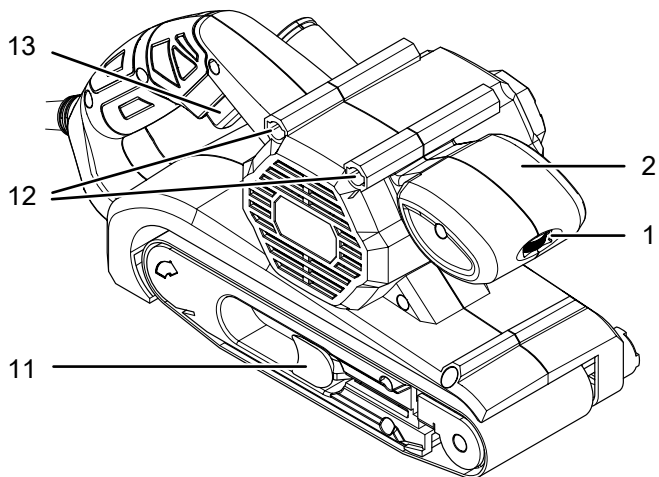

No	Désignation
1	Molette pour la sélection de vitesse de bande
2	Poignée frontale
3	Touche de blocage pour l'interrupteur marche/arrêt
4	Poignée principale
5	Pour l'aspiration des poussières
6	Sac à poussières
7	Adaptateur pour aspiration
8	Bande abrasive
9	Pince de serrage
10	Vis d'ajustement pour chemin de bande
11	Levier de tension pour bande abrasive
12	Dispositif pour pince de serrage
13	Interrupteurs marche/arrêt



### Fourniture

- 1 appareil
- 1 sac à poussières
- 1 adaptateur pour aspiration
- 2 pinces de serrage
- 1 Bande abrasive pour bois, granulacion : 80, dimensions : 76 x 457 mm (PBSS 10-800)
- 1 Bande abrasive pour bois, granulacion : 80, dimensions : 76 x 533 mm (PBSS 10-900)
- 1 mode d'emploi

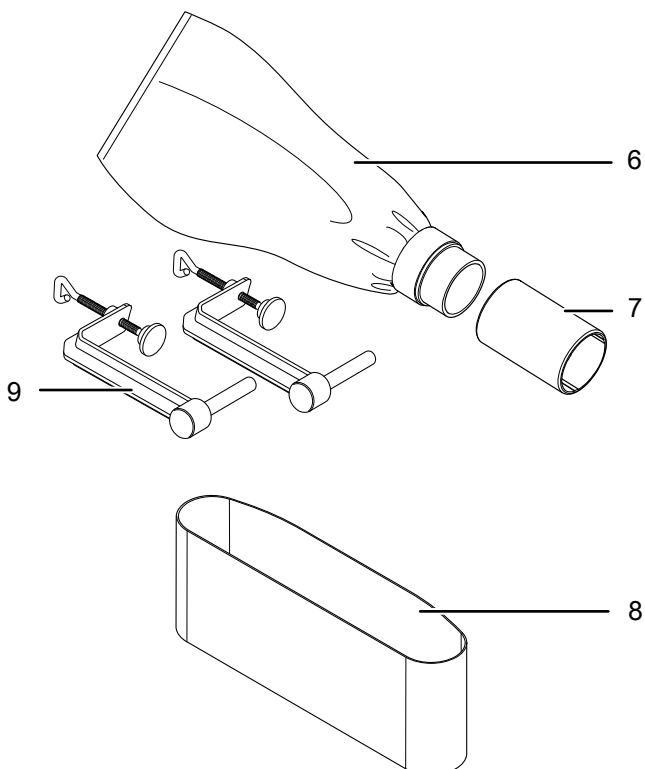
### Accessoires



## Caractéristiques techniques

Paramètre	Valeur	Valeur
<b>Modèle</b>	<b>PBSS 10-800</b>	<b>PBSS 10-900</b>
Raccordement au réseau	230 V / 50 Hz	220 – 240 V / 50-60 Hz
Puissance absorbée	800 W	900 W
Vitesse de bande	de 120 à 380 m/min	de 120 à 380 m/min
Régime à vide	1030 – 3280 min <sup>-1</sup>	1030 – 3270 min <sup>-1</sup>
Dimension bande abrasive (largeur x longueur)	76 x 457 mm	76 x 533 mm
Surface de ponçage	76 x 120 mm	76 x 154 mm
Longueur de câble	2 m	4 m
Classe de protection	II (double isolation) / 	II (double isolation) / 
Poids	3,5 t	4 t
<b>Informations relatives aux vibrations selon EN 62841-2-4</b>		
Valeur d'émission vibratoire poignée principale a <sub>h</sub>	5,5 m/s <sup>2</sup>	3,41 m/s <sup>2</sup>
Valeur d'émission vibratoire poignée avant a <sub>h</sub>	5,5 m/s <sup>2</sup>	-
Incertitude K	1,5 m/s <sup>2</sup>	1,5 m/s <sup>2</sup>
<b>Émissions sonores selon EN 62841-2-4</b>		
Niveau de pression sonore L <sub>pA</sub>	90,2 dB(A)	89 dB(A)
Puissance sonore L <sub>WA</sub>	101,2 dB(A)	100 dB(A)
Incertitude K	3 dB	3 dB

## Indications relatives aux informations sur le niveau sonore et les vibrations :

- Les valeurs totales de vibrations **ainsi que les valeurs d'émissions sonores** indiquées ici ont été mesurées au moyen de tests normalisés selon EN 62841 et peuvent être utilisées pour comparer différents appareils électriques entre eux.
- Les valeurs totales de vibrations **ainsi que les valeurs d'émissions sonores** indiquées ici peuvent également servir à une évaluation préliminaire de l'exposition.



### Attention

Les émissions d'oscillation peuvent être nocives pour la santé si l'appareil est utilisé pendant de longues périodes, s'il est utilisé de manière incorrecte ou si la maintenance est effectuée de manière erronée.

- Les **émissions sonores** et vibratoires générées pendant le travail réel avec l'outil peuvent différer des valeurs citées en fonction des conditions d'utilisation de l'outil, et plus particulièrement de la nature de la pièce à usiner. Dans la mesure du possible, essayez de ne pas vous exposer aux vibrations. Le port de gants lors de l'utilisation de l'outil et la limitation du temps de travail, par exemple, permettent de réduire efficacement les vibrations ressenties. Il convient de prendre en compte toutes les phases du fonctionnement de l'outil électrique (à savoir également les plages de temps durant lesquelles l'outil est arrêté ou tourne sans contrainte).



### Portez une protection auditive.

Le bruit peut avoir un effet néfaste sur l'audition.

## Transport et stockage

### Remarque

L'appareil peut s'endommager si vous le transportez ou l'entreposer de manière inappropriée. Observez les informations relatives au transport et à l'entreposage de l'appareil.

## Transport

Veillez observer les consignes suivantes **avant** chaque transport :

- Arrêtez l'appareil.
- Débranchez le cordon secteur de la prise murale en tirant sur la fiche secteur.
- Laissez refroidir l'appareil.
- Le cas échéant, retirez l'aspiration de poussière de l'appareil.
- Le cas échéant, retirez le sac à poussières de l'appareil.

## Stockage

Veillez respecter les consignes suivantes **avant** chaque entreposage :

- Arrêtez l'appareil.
- Débranchez le cordon secteur de la prise murale en tirant sur la fiche secteur.
- Laissez refroidir l'appareil.
- Le cas échéant, retirez l'aspiration de poussière de l'appareil.
- Nettoyez l'appareil conformément aux indications figurant au chapitre « Maintenance ».

Observez les conditions de stockage suivantes lorsque vous n'utilisez pas l'appareil :

- au sec et protégé du gel et de la chaleur
- température ambiante inférieure à 45 °C
- dans un endroit protégé de la poussière et de l'exposition directe du soleil

## Mise en service

### Déballage de l'appareil

- Sortez l'appareil et les accessoires de leur emballage.



### Avertissement relatif à la tension électrique

Électrocution provoquée par une isolation insuffisante. Contrôlez l'appareil avant chaque utilisation pour détecter d'éventuels endommagements et pour en assurer le bon fonctionnement.

N'utilisez plus l'appareil si vous détectez des endommagements.

N'utilisez pas l'appareil lorsque celui-ci ou vos mains sont humides ou mouillés !



### Avertissement

Danger de suffocation !

Veillez ne pas laisser traîner les emballages vides. Ils pourraient être dangereux pour les enfants.

- Éliminez l'emballage conformément à la législation nationale en vigueur.

### Remplacement de la bande abrasive



### Avertissement relatif à la tension électrique

Retirez la fiche d'alimentation de la prise secteur avant tout type d'intervention sur l'appareil.

Ne touchez jamais la fiche secteur avec des mains humides ou mouillées.

Débranchez le cordon secteur de la prise électrique en tirant sur la fiche secteur.

### Remarque

Observez le sens de fonctionnement de la bande abrasive.

Veillez à remplacer la bande abrasive toujours à temps. Dans le cas contraire, la bande abrasive pourrait se déchirer et la pièce pourrait s'endommager.

### Remarque

Veillez à ne pas plier la bande abrasive.

La bande abrasive est prémontée.

Il est possible de changer la bande abrasive pour traiter différents matériaux. En outre, il existe différentes granulations qui permettent un ponçage grossier ou un ponçage fin. Le cas échéant, il est nécessaire d'avoir adapté les tours ou la vitesse de la nouvelle bande abrasive.

1. Ouvrez le levier de tension (11) de la bande abrasive.  
⇒ La bande abrasive est maintenant détachée.

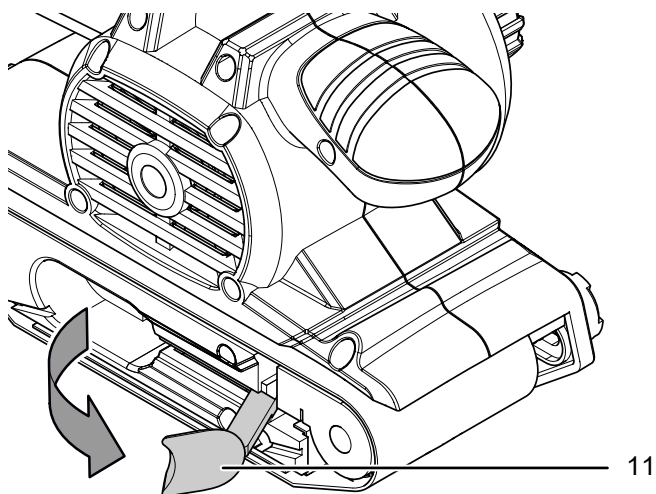

2. Retirez l'ancienne bande abrasive (8) de l'appareil.

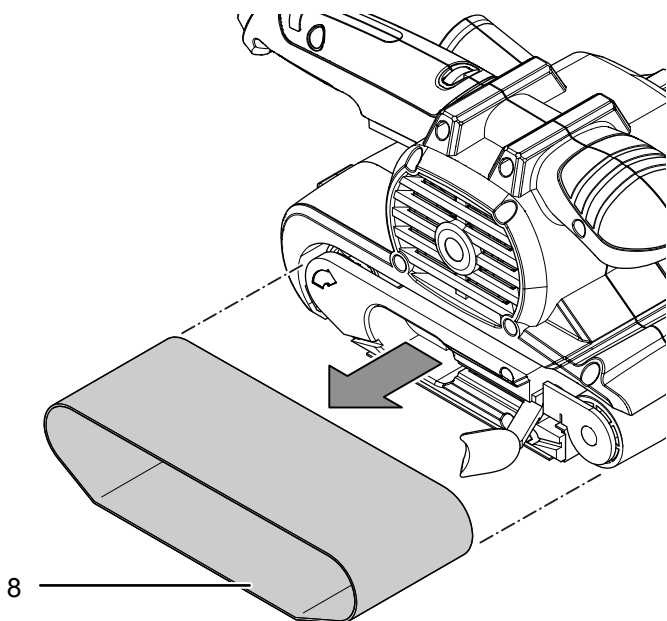

3. Placez une nouvelle bande abrasive (8). La direction de la flèche à l'intérieur de la bande abrasive (14) et celle de l'appareil (15) doivent correspondre.

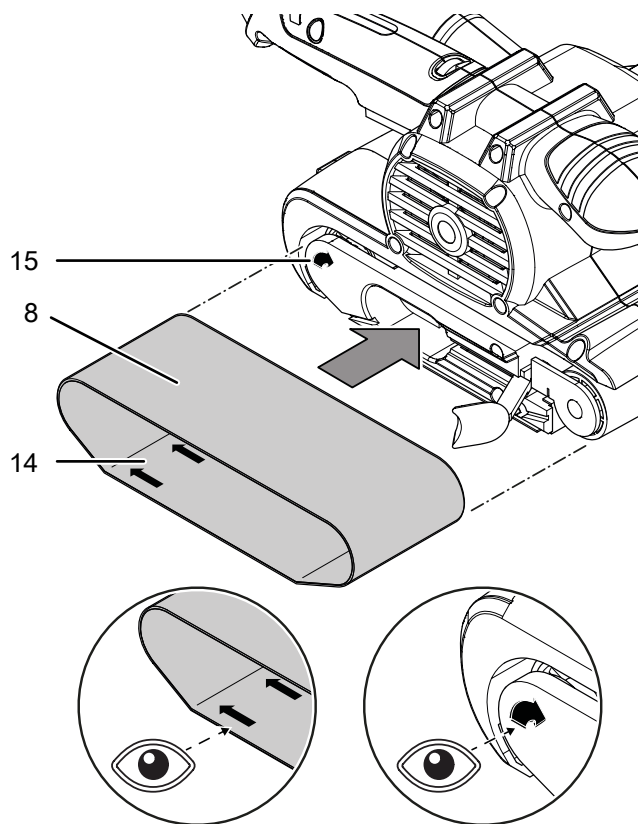

4. Refermez le levier de serrage (11).

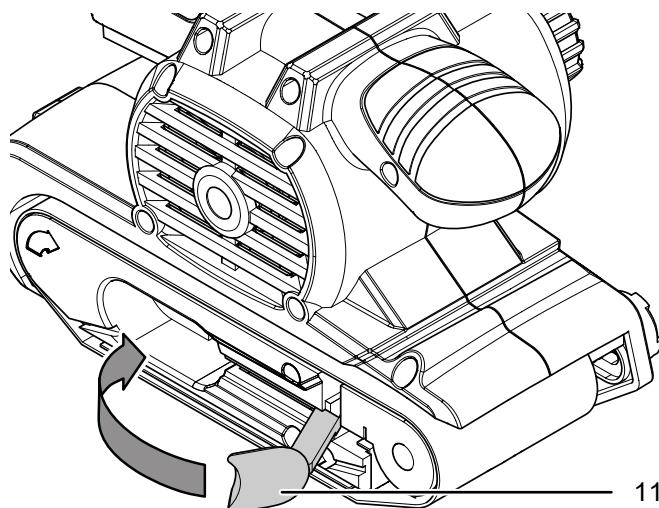

5. Mettez l'appareil en marche. Le chemin de bande se centre automatiquement à la mise en marche de l'appareil. Le cas échéant, il est nécessaire de régler le chemin de bande manuellement avec la vis d'ajustement (10) si le chemin de bande n'est pas centré à la mise en marche de l'appareil.

## Réglage du chemin de bande

### Remarque

Veillez à ce que la bande abrasive ne ponce pas le boîtier.

Le cas échéant, vérifiez régulièrement le chemin de bande et réglez-le au moyen de la vis d'ajustage.

Le cas échéant, il est nécessaire de régler le chemin de bande manuellement si le chemin de bande n'est pas centré à la fin de la mise en marche de l'appareil.

Utilisez des outils adaptés à la tâche.

Procédez de la manière suivante :

1. Tourner la vis d'ajustage (10) de la roulette avant jusqu'à ce que la bande abrasive (8) soit centrée.

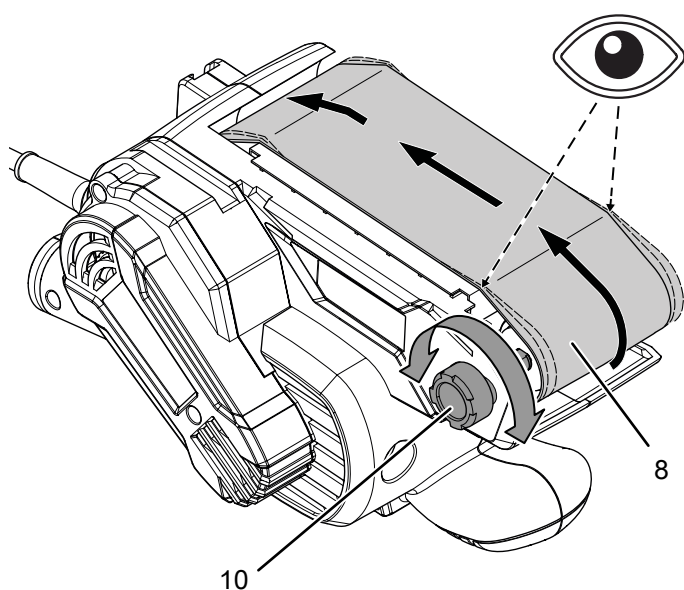

⇒ Il est nécessaire de remplacer la bande abrasive (8) si le chemin de bande n'est pas centré après le réglage.

## Montage du sac à poussières



### Avertissement relatif aux matières explosives

La poussière de bois peut être enflammée par des vols d'étincelles. N'utilisez aucun aspirateur de poussières ou sac à poussières lors du ponçage de métaux !

La poussière de bois peut se mélanger avec des restes de vernis ou autres substances chimiques.

Il y a un risque d'incendie ou d'explosion.

Évitez la surchauffe de la pièce à poncer et de l'appareil.

Videz le sac à poussières ou le sac à poussière de l'aspirateur régulièrement.



### Porter un masque de protection

Portez toujours un masque de protection adéquat lorsque vous travaillez avec l'appareil.



### Info

Si vous souhaitez utiliser un sac à poussières pour les petits travaux, assurez-vous de vider régulièrement le sac pour qu'une quantité suffisante de poussière puisse toujours être emmagasinée.

1. Placez l'adaptateur pour aspiration de poussière (7) sur le sac à poussières (6).
2. Enfoncez fermement le sac à poussières (6) dans l'aspiration de poussières (5).
3. Videz le sac à poussières (6) à temps, afin que l'aspiration de poussière reste idéale.

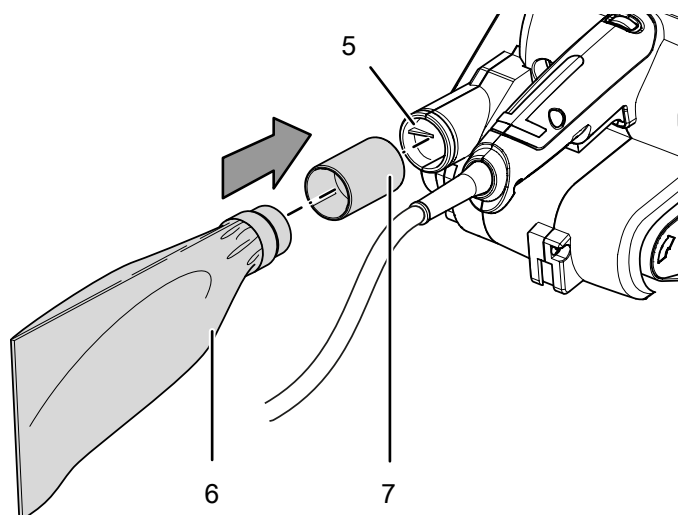

### Montage de l'aspiration de poussière externe

Alternativement, vous pouvez raccorder l'aspiration de poussières à l'appareil.



#### Avertissement relatif aux matières explosives

La poussière de bois peut être enflammée par des vols d'étincelles. N'utilisez aucun aspirateur de poussières ou sac à poussières lors du ponçage de métaux !

La poussière de bois peut se mélanger avec des restes de vernis ou autres substances chimiques.

Il y a un risque d'incendie ou d'explosion.

Évitez la surchauffe de la pièce à poncer et de l'appareil.

Videz le sac à poussières ou le sac à poussière de l'aspirateur régulièrement.



#### Attention

Utilisez toujours un aspirateur spécifique pour l'aspiration de matériaux nocifs pour la santé ou toxiques.

1. Raccordez un aspirateur adapté (par ex. un aspirateur industriel) au raccordement pour l'aspiration (5). Au besoin, vous pouvez tout d'abord brancher l'adaptateur pour l'aspiration de poussière (7) sur le raccordement d'aspiration (5). Consultez le fabricant de votre aspirateur en cas de doute.

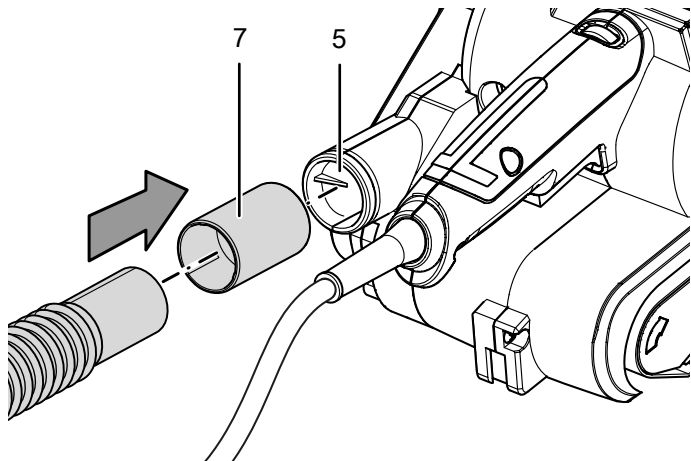

### Réglage de la vitesse de la bande

La molette de présélection de vitesse de bande permet de modifier la vitesse à chaque moment, même sur l'appareil en fonctionnement. La vitesse de bande requise dépend du matériau et des conditions de travail et peut être définie lors d'un essai pratique. Une vitesse de bande plus élevée est recommandée pour le ponçage de matériaux durs, par ex. les bois ou les métaux, une vitesse de bande plus basse sert à traiter les matériaux tendres, par ex. les métaux non ferreux et les vernis. La vitesse de bande peut être réglée en continu entre 120 et 380 m/min.

1. Tournez la molette de réglage (1) sur le niveau souhaité de vitesse de bande.

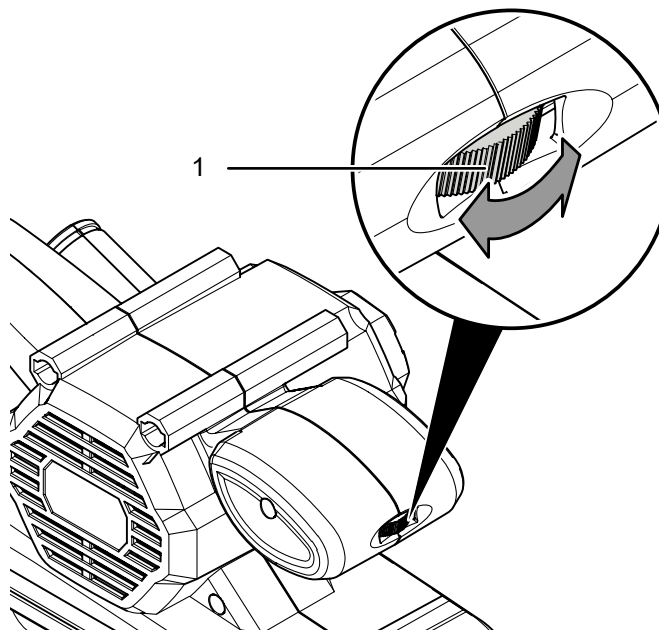
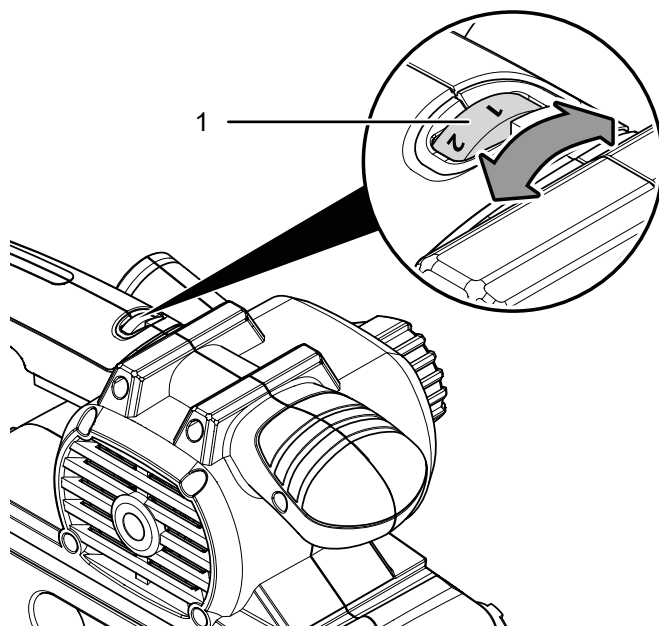

### Branchement du cordon secteur

1. Raccordez la fiche secteur à une prise de courant protégée selon les règles de l'art.

## Utilisation

### Astuces et indications pour la ponceuse à bande

#### Généralités :

- N'utilisez que les bandes abrasives homologuées pour l'appareil employé.
- Avant chaque mise en marche, vérifiez que vous utilisez la bonne bande abrasive adaptée à l'utilisation prévue. La granulation grossière se prête au dégrossissage, la granulation fine, par contre, est conçue pour le ponçage fin et le ponçage de finition.
- Ne traitez pas le bois et le métal avec la même bande abrasive.
- Utilisez uniquement une bande abrasive parfaite et non endommagée. Les bandes abrasives détériorées peuvent se déchirer et endommager la pièce à usiner. Remplacez les bandes abrasives à temps.
- Assurez-vous que la bande abrasive ne ponce pas le boîtier.
- Fixez la pièce à usiner, dans la mesure où elle n'est pas fermement en place du fait de son propre poids.
- Ne chargez pas l'appareil au point de le faire s'arrêter.
- Les fentes d'aération doivent être libres afin que le moteur ne surchauffe pas.
- Suspendez toujours les bandes abrasives lors de l'entreposage, car les plis pourraient les détériorer.

#### Ponçage :

- La vitesse et la granulation de la bande abrasive déterminent l'enlèvement et la qualité de la surface.
- Pour le ponçage de surface en bois non traitées, déplacez l'appareil avec des mouvements droits le long des veines et dans le sens des fibres du bois. Vous évitez ainsi des traces de ponçage transversales. Pour le ponçage d'autres surfaces, déplacez l'appareil en mouvements ovales. Conduisez le ponçage de manière parallèle et superposez les bandes de ponçages les unes aux autres.
- Travaillez avec une faible force d'appui. Le poids de l'appareil suffit à obtenir un bon ponçage et vous obtenez une surface plus lisse de la pièce usinée. Les conséquences d'une force d'appui plus élevée sont une plus grande usure de l'appareil et de la bande abrasive.
- Si la surface est brute, poncez au début avec une granulation grossière ou moyenne et terminez l'opération par une granulation fine.

- Pour le retrait de vernis et de peinture et pour le dégrossissage de bois extrêmement rugueux, utilisez une granulation grossière (granulation 40 ou 60). Pour le ponçage plan de bois brut ou de bois coupé, utilisez une granulation moyenne (granulation 80, 100 ou 120). Utilisez une granulation fine (granulation 180, 240 ou 320) pour le lissage ou pour le ponçage fin du bois et de surface avec un ancien vernis, une ancienne peinture ou pour poncer à sec toute surface en bois non traitée.
- Travaillez toujours en aspirant la poussière pour le ponçage de restes de vernis. Les restes de vernis peuvent fondre et encrasser la pièce usinée et la bande abrasive.
- Mettez l'appareil en marche avant de le placer sur la pièce usinée. Soulevez l'appareil après le ponçage de la pièce usinée avant de l'éteindre.
- Ne freinez pas le déplacement de la bande abrasive par une contre-pression.

Les valeurs indicatives du tableau vous aident à sélectionner la bonne bande abrasive et le réglage correct adapté à la tâche planifiée :

<b>Matériaux/Champs d'activité</b>	<b>Bois tendre</b>
Ponçage grossier	Granulation : 60
Ponçage fin	Granulation : 240
Sélection de vitesse de bande	élevé (5 – 6)
<b>Matériaux/Champs d'activité</b>	<b>Bois dur</b>
Ponçage grossier	Granulation : 60
Ponçage fin	Granulation : 180
Sélection de vitesse de bande	élevé (5 – 6)
<b>Matériaux/Champs d'activité</b>	<b>Panneau d'aggloméré</b>
Ponçage grossier	Granulation : 60
Ponçage fin	Granulation : 150
Sélection de vitesse de bande	élevé (5 – 6)
<b>Matériaux/Champs d'activité</b>	<b>Retirer les peintures/vernis</b>
Ponçage grossier	Granulation : 60
Sélection de vitesse de bande	élevé (5 – 6)
<b>Matériaux/Champs d'activité</b>	<b>Poncer les vernis</b>
Ponçage grossier	Granulation : 150
Ponçage fin	Granulation : 320
Sélection de vitesse de bande	bas (1 – 2)
<b>Matériaux/Champs d'activité</b>	<b>Dérouiller l'acier</b>
Ponçage grossier	Granulation : 40
Ponçage fin	Granulation : 120
Sélection de vitesse de bande	moyen/élevé (3 – 4)
<b>Matériaux/Champs d'activité</b>	<b>Plastique</b>
Ponçage grossier	Granulation : 120
Ponçage fin	Granulation : 240
Sélection de vitesse de bande	bas/moyen (2 – 3)
<b>Matériaux/Champs d'activité</b>	<b>Métal non ferreux (par ex. alu)</b>
Ponçage grossier	Granulation : 80
Ponçage fin	Granulation : 150
Sélection de vitesse de bande	moyen/élevé (3 – 4)

### Mise en marche et arrêt de l'appareil

Portez toujours votre équipement personnel de protection lorsque vous travaillez avec l'appareil.

1. Appuyez sur l'interrupteur marche/arrêt (13).

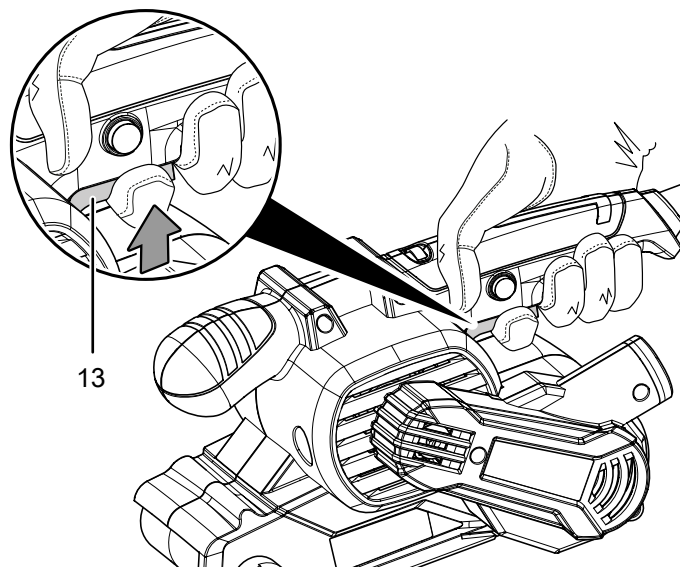

2. Posez l'appareil sur la pièce à usiner.
3. Soulevez l'appareil de la pièce usinée avant de l'éteindre.
4. Pour arrêter l'appareil, relâchez l'interrupteur marche/arrêt (13).

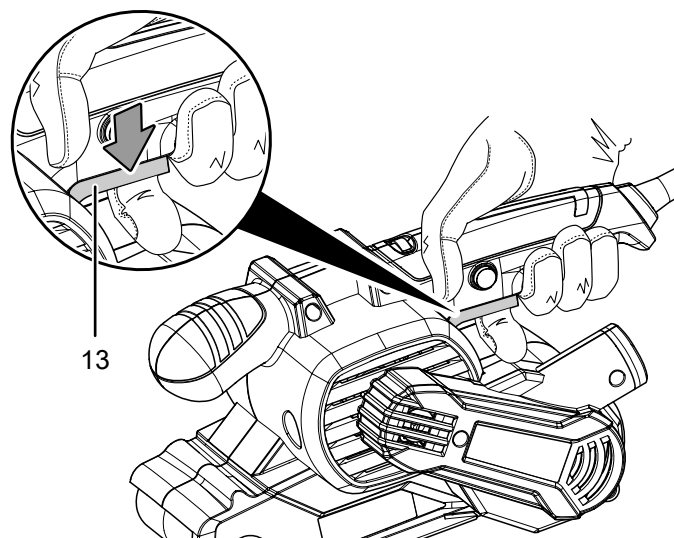

## Mise en marche et arrêt du mode continu



### Avertissement



**En cas d'une panne de courant temporaire, l'appareil peut redémarrer involontairement.**

Éteignez l'appareil en appuyant sur la touche marche/arrêt, également si la tension est absente. Débranchez le cordon d'alimentation de la prise murale en tirant sur la fiche secteur.

Le mode continu permet de travailler agréablement.

En mode continu, il n'est pas nécessaire de presser constamment l'interrupteur marche/arrêt.

1. Appuyez sur l'interrupteur marche/arrêt (13).
2. Appuyez sur la touche de blocage (3) jusqu'à ce qu'elle s'enclenche complètement.

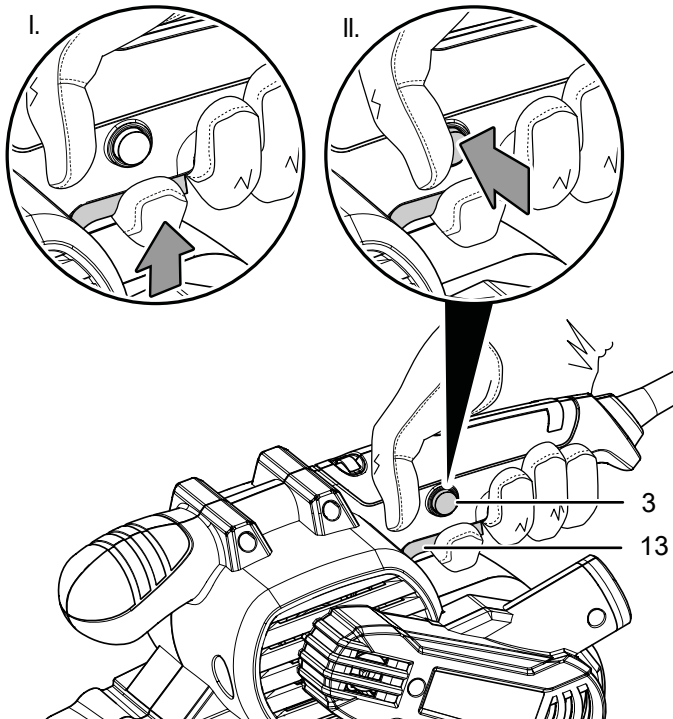

3. Enlevez les doigts de l'interrupteur marche/arrêt (13).
  - ⇒ L'interrupteur marche/arrêt est bloqué.
  - ⇒ L'appareil continue à fonctionner et le mode continu est activé.
4. Posez l'appareil sur la pièce à usiner.
5. Soulevez l'appareil de la pièce usinée avant de l'éteindre.

6. Pour arrêter le mode continu, pressez la gâchette marche/arrêt (13).
  - ⇒ La touche de blocage (3) retourne automatiquement en position initiale.

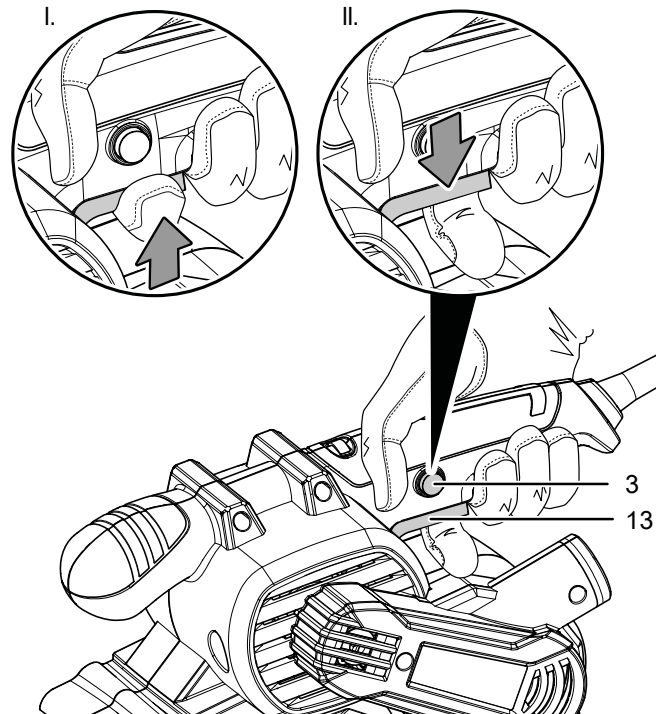

## Mode stationnaire

En plus, le mode stationnaire vous permet d'utiliser le fonctionnement continu pour travailler confortablement.

1. Tournez l'appareil et posez-le sur une surface de travail stable.
2. Insérez deux pinces de serrage (9) dans le dispositif prévu à cet effet (12).
3. Tournez les pinces de serrage (9) dans le sens des aiguilles d'une montre.

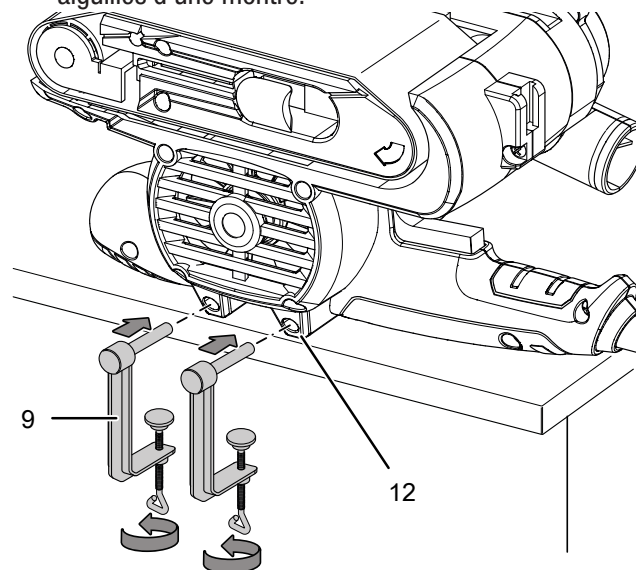

4. Vérifiez la fixation correcte des pinces de serrage (9).
5. Pour le démontage, dévissez les pinces de serrage (9) dans le sens contraire des aiguilles d'une montre.

## Mise hors service



### Avertissement relatif à la tension électrique

Ne touchez pas la fiche d'alimentation avec les mains humides ou mouillées.

- Arrêtez l'appareil.
- Débranchez le cordon secteur de la prise murale en tirant sur la fiche secteur.
- Si besoin est, laissez refroidir l'appareil.
- Retirez l'outil de l'appareil (voir au chapitre Mise en service).
- Le cas échéant, retirez l'aspiration de poussière de l'appareil.
- Le cas échéant, retirez le sac à poussières de l'appareil.
- Nettoyez l'appareil conformément aux indications figurant au chapitre « Maintenance ».
- Stockez l'appareil conformément aux indications figurant dans le chapitre Transport et stockage.

## Accessoires disponibles



### Avertissement

Utilisez uniquement les accessoires et les appareils auxiliaires mentionnés dans la notice d'instructions. L'utilisation d'autres outils et d'autres accessoires que ceux qui sont recommandés dans la notice d'instructions peut entraîner un risque de blessure.

Accessoires	Numéro d'article
<b>PBSS 10-800</b>	
Set de bandes abrasives papier, 10 pièces	6 235 001 101
<b>PBSS 10-900</b>	
Set de bandes abrasives papier, 10 pièces	6 235 001 102

## Défauts et pannes

Dans le cadre de sa production, le bon fonctionnement de l'appareil a été contrôlé à plusieurs reprises. Malgré tout, si l'appareil devait présenter des dysfonctionnements, contrôlez-le en vous conformant à la liste suivante :

Toutes les tâches de dépannage nécessitant l'ouverture du boîtier sont à réaliser par une entreprise d'électricité spécialisée ou par la société Trotec.

### Une légère fumée ou une odeur apparaît lors de la première utilisation :

- Il ne s'agit ni d'un défaut ni d'une panne. Ce phénomène disparaît rapidement après un certain temps de fonctionnement.

### L'appareil ne se met pas en marche :

- Vérifiez le raccordement au secteur.
- Vérifiez le bon état du cordon et de la fiche secteur. Si vous constatez que l'appareil est endommagé, n'essayez pas de le remettre en marche.  
Si le cordon secteur de cet appareil est endommagé, il doit être remplacé par le fabricant, son service après-vente ou par une personne qualifiée afin d'éviter tout risque.
- Vérifiez le fusible ou le disjoncteur secteur.



### Info

Attendez au moins 10 minutes avant de remettre l'appareil en marche.

### La bande ne se déplace pas, bien que le moteur fonctionne :

- Veillez à ce que la bande abrasive ne ponce pas le boîtier. Si nécessaire, réglez le chemin de bande, voir au chapitre Réglage du chemin de bande.
- Assurez-vous qu'aucun reste de pièce ne bloque l'entraînement. Au besoin, extrayez ce qui bloque.
- Vérifiez que vous avez bien monté une bande abrasive adaptée à cet appareil.

### Le moteur ralentit :

- Vérifiez que la pièce à usiner n'entraîne pas une surcharge de l'appareil.
- Réduisez la pression sur la pièce à usiner.
- Vérifiez si la pièce à usiner convient aux travaux à effectuer.

### La surface de la pièce usinée n'est pas lisse ou la puissance de ponçage est trop faible :

- Vérifiez que la bande abrasive choisie convient au matériau à traiter.
- En cas d'usure de la bande abrasive, remplacez-la par une neuve, voir au chapitre Remplacement de la bande abrasive.
- Vérifiez la vitesse de la bande sélectionnée. Elle doit être adaptée aussi bien à la bande abrasive qu'au matériau.
- Sélectionnez une vitesse plus élevée en tournant la molette de réglage de présélection de la vitesse de bande sur le niveau désiré.

### L'appareil devient brûlant :

- Vérifiez si la bande abrasive convient aux travaux à effectuer.
- Veillez à ne pas exercer une pression trop élevée sur l'appareil pendant le ponçage.
- Les fentes d'aération doivent être libres afin d'éviter une surchauffe du moteur.
- Attendez au moins 10 minutes avant de remettre l'appareil en marche.

## L'appareil ne fonctionne pas parfaitement après les contrôles :

Contactez le service après-vente. Le cas échéant, faites réparer l'appareil par une entreprise d'électricité autorisée ou par la société Trotec.

## Entretien

### À respecter avant tous travaux de maintenance



#### Avertissement relatif à la tension électrique

Ne touchez jamais la fiche d'alimentation avec des mains humides ou mouillées.

- Arrêtez l'appareil.
- Débranchez le cordon d'alimentation de la prise murale en tirant sur la fiche secteur.
- Laissez entièrement refroidir l'appareil.



#### Avertissement relatif à la tension électrique

**Tout travail de maintenance nécessitant l'ouverture du carter est à réaliser par une entreprise spécialisée homologuée ou par la société Trotec.**

### Indications de maintenance

Aucune pièce à entretenir ou à lubrifier par l'utilisateur ne se trouve à l'intérieur de la machine.

### Nettoyage

L'appareil doit être nettoyé avant et après chaque utilisation.

#### Remarque

L'appareil ne doit pas être lubrifié après le nettoyage.



#### Avertissement relatif à la tension électrique

Risque d'électrocution provoquée par la pénétration de liquide dans le boîtier !

Ne plongez pas l'appareil et les accessoires dans l'eau. Veillez à éviter la pénétration d'eau ou d'autres liquides dans le boîtier.

- Nettoyez l'appareil avec un chiffon humide, doux et non pelucheux. Veillez à ce qu'aucune humidité ne pénètre dans le boîtier. Veillez à ce qu'aucune humidité ne puisse entrer en contact avec les composants électriques. N'utilisez pas de détergents agressifs, comme les aérosols de nettoyage, les solvants, les nettoyants à base d'alcool ou les produits abrasifs pour humidifier le chiffon.
- Séchez l'appareil avec un chiffon doux et non pelucheux.
- Les dépôts de poussière sont à retirer des orifices d'aération afin d'éviter une surchauffe du moteur.
- Enlevez poussières et copeaux de l'éjection des copeaux. Si celle-ci est bloquée, nettoyez-la avec des moyens appropriés (par ex. de l'air comprimé).

### Vidage du sac à poussières

L'appareil possède une puissance d'enlèvement élevée. Videz et nettoyez régulièrement le sac à poussières pour un travail optimal.

1. Retirez le sac à poussières (6) du raccord d'aspiration (5).
2. Ouvrez la fermeture à glissière (16) du sac à poussières (6).
3. Videz entièrement le sac à poussières (6).

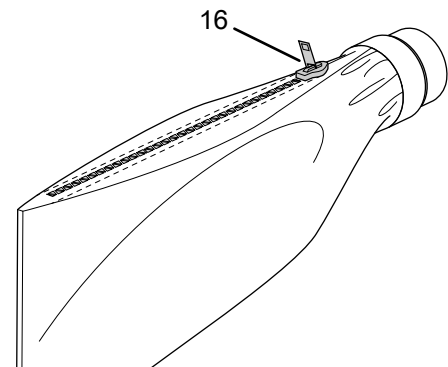

4. Fermez la fermeture à glissière (16) du sac à poussières (6) et, si nécessaire, remontez le sac à poussières (6) sur le raccord d'aspiration (5) de l'appareil.

### Élimination



Le pictogramme représentant une poubelle barrée, apposé sur un appareil électrique ou électronique, signifie que celui-ci ne doit pas être éliminé en fin de vie avec les ordures ménagères. Des points de collecte gratuits pour les appareils électriques ou électroniques usagés sont à votre disposition à proximité de chez vous. Les autorités de votre ville ou de votre commune peuvent vous en fournir les adresses. Pour de nombreux pays de l'UE, vous trouverez sur la page Internet <https://hub.trotec.com/?id=45090> des informations sur d'autres possibilités de prise en charge. Sinon, adressez-vous à une entreprise homologuée dans votre pays pour le recyclage et l'élimination des appareils électriques usagés.

La collecte séparée des appareils électriques et électroniques usagés permet leur réutilisation éventuelle, le recyclage des matériaux constitutifs et les autres formes de recyclage tout en évitant les conséquences négatives pour l'environnement et la santé des produits dangereux qu'ils sont susceptibles de contenir.

### Valable uniquement en France



NOTICE  
À DÉPOSER DANS  
LE BAC DE TRI



**Déclaration de conformité****PBSS 10-800**

Traduction de la déclaration de conformité originale conformément à la directive CE Machines 2006/42/CE, annexe II, partie 1, section A

Nous, société Trotec GmbH, déclarons sous notre seule responsabilité que le produit désigné ci-après a été développé, conçu et fabriqué conformément aux exigences de la directive CE Machines, version 2006/42/CE.

**Modèle / produit :** PBSS 10-800

**Type :** ponceuse à bande

**À partir de l'année modèle :** 2021

**Directives CE applicables :**

- 2011/65/UE : Vendredi 1 juillet 2011
- 2012/19/UE : Mardi 24 juillet 2012
- 2014/30/UE : Samedi 29 mars 2014
- 2015/863/UE : Mardi 31 mars 2015

**Normes harmonisées appliquées :**

- EN 55014-1:2017/A11:2020
- EN 62841-1:2015/AC:2015
- EN 62841-2-4:2014/AC:2015

**Normes et spécifications techniques nationales appliquées :**

- EN 55014-2:2015
- EN 61000-3-3:2013/A1:2019
- EN IEC 61000-3-2:2019

**Nom du fabricant et de la personne autorisée à établir les documents techniques :**

Trotec GmbH  
Grebener Straße 7, D-52525 Heinsberg  
Téléphone : +49 2452 962-400  
E-mail : info@trotec.de

Lieu et date de la déclaration :  
Heinsberg, le 01.10.2021



Detlef von der Lieck, gérant

**PBSS 10-900**

Traduction de la déclaration de conformité originale conformément à la directive CE Machines 2006/42/CE, annexe II, partie 1, section A

Nous, société Trotec GmbH, déclarons sous notre seule responsabilité que le produit désigné ci-après a été développé, conçu et fabriqué conformément aux exigences de la directive CE Machines, version 2006/42/CE.

**Modèle / produit :** PBSS 10-900

**Type :** ponceuse à bande

**À partir de l'année modèle :** 2022

**Directives CE applicables :**

- 2011/65/UE : 01/07/2011
- 2012/19/UE : 24/07/2012
- 2014/30/UE : 29/03/2014
- 2015/863/UE : 31/03/2015

**Normes harmonisées appliquées :**

- EN 62841-1:2015/AC:2015
- EN 62841-2-4:2014/AC:2015

**Normes et spécifications techniques nationales appliquées :**

- EN 61000-3-3:2013+A1:2019
- EN IEC 55014-1:2021
- EN IEC 55014-2:2021
- EN IEC 61000-3-2:2019+A1:2021

**Nom du fabricant et de la personne autorisée à établir les documents techniques :**

Trotec GmbH  
Grebener Straße 7, D-52525 Heinsberg  
Téléphone : +49 2452 962-400  
E-mail : info@trotec.de

Lieu et date de la déclaration :  
Heinsberg, le 17 mars 2022



Detlef von der Lieck, gérant

Trotec GmbH

Grebener Str. 7  
D-52525 Heinsberg

☎ +49 2452 962-400

☎ +49 2452 962-200

✉ [info@trotec.com](mailto:info@trotec.com)

[www.trotec.com](http://www.trotec.com)